

ООО "Проектгазстрой"

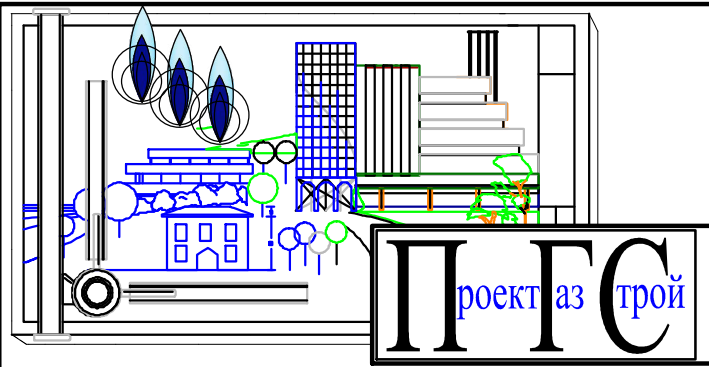

Заказчик: "ГКУ Архангельской области
"Главное управление капитального строительства""

Проектирование здания офиса врача общей
практики на территории
29-го лесозавода города Архангельска

ПРОЕКТНАЯ ДОКУМЕНТАЦИЯ

Раздел 1 «Пояснительная записка»

01.09-18-ПЗ

Инв. № подл.	Подп. и дата	Взам. инв. №

Котлас 2018 г.

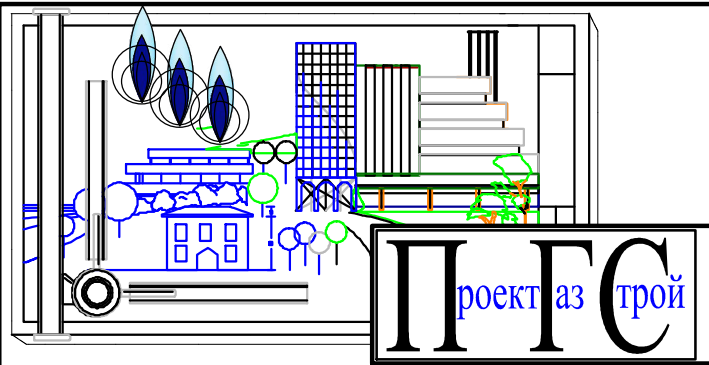

ООО "Проектгазстрой"

Заказчик: "ГКУ Архангельской области
"Главное управление капитального строительства""

Проектирование здания офиса врача общей
практики на территории
29-го лесозавода города Архангельска

ПРОЕКТНАЯ ДОКУМЕНТАЦИЯ

Раздел 1 «Пояснительная записка»

01.09-18-ПЗ

Инв. № подл.	Подп. и дата	Взам. инв. №

Генеральный директор

Семаков А. Л.

ГИП

Потехин В. С

Котлас 2018 г.

Содержание:

Наименование:	Стр.
<p>а) реквизиты одного из следующих документов, на основании которого принято решение о разработке проектной документации:</p> <p>федеральная целевая программа, программа развития субъекта Российской Федерации, комплексная программа развития муниципального образования, ведомственная целевая программа и другие программы;</p> <p>решение Президента Российской Федерации, Правительства Российской Федерации, органов государственной власти субъектов Российской Федерации и органов местного самоуправления в соответствии с их полномочиями;</p> <p>решение застройщика;</p>	5
<p>б) исходные данные и условия для подготовки проектной документации на объект капитального строительства. В пояснительной записке указываются реквизиты следующих документов:</p> <p>задание на проектирование - в случае подготовки проектной документации на основании договора;</p> <p>отчетная документация по результатам инженерных изысканий;</p> <p>правоустанавливающие документы на объект капитального строительства - в случае подготовки проектной документации для проведения реконструкции или капитального ремонта объекта капитального строительства;</p> <p>утвержденный и зарегистрированный в установленном порядке градостроительный план земельного участка, предоставленного для размещения объекта капитального строительства;</p> <p>документы об использовании земельных участков, на которые действие градостроительных регламентов не распространяется или для которых градостроительные регламенты не устанавливаются, выданные в соответствии с федеральными законами уполномоченными федеральными органами исполнительной власти, или уполномоченными органами исполнительной власти субъектов Российской Федерации, или уполномоченными органами местного самоуправления;</p> <p>технические условия, предусмотренные частью 7 статьи 48 Градостроительного кодекса Российской Федерации и иными нормативными правовыми актами, если функционирование проектируемого объекта капитального строительства невозможно без его подключения к сетям инженерно-технического обеспечения общего пользования (далее - технические условия);</p> <p>документы о согласовании отступлений от положений технических условий;</p> <p>разрешение на отклонения от предельных параметров разрешенного строительства объектов капитального строительства;</p> <p>акты (решения) собственника здания (сооружения, строения) о выведении из эксплуатации и ликвидации объекта капитального строительства - в случае необходимости сноса (демонтажа);</p> <p>иные исходно-разрешительные документы, установленные законодательными и иными нормативными правовыми актами Российской Федерации, в том числе техническими и градостроительными регламентами;</p> <p>решение органа местного самоуправления о признании жилого дома аварийным и подлежащим сносу - при необходимости сноса жилого дома;</p>	6
<p>в) сведения о функциональном назначении объекта капитального строительства, состав и характеристику производства, номенклатуру выпускаемой продукции (работ, услуг);</p>	8

Взаим. инв. №	
Подп. и дата	
Инв. № подл.	

Изм.	Кол.уч	Лист	№ док.	Подп.	Дата

1.09.18- ПЗ

Лист

2

<i>г) сведения о потребности объекта капитального строительства в топливе, газе, воде и электрической энергии;</i>	8
<i>д) данные о проектной мощности объекта капитального строительства - для объектов производственного назначения;</i>	8
<i>е) сведения о сырьевой базе, потребности производства в воде, топливно-энергетических ресурсах - для объектов производственного назначения;</i>	8
<i>ж) сведения о комплексном использовании сырья, вторичных энергоресурсов, отходов производства - для объектов производственного назначения;</i>	9
<i>з) сведения о земельных участках, изымаемых во временное (на период строительства) и (или) постоянное пользование, обоснование размеров изымаемого земельного участка, если такие размеры не установлены нормами отвода земель для конкретных видов деятельности, или правилами землепользования и застройки, или проектами планировки, межевания территории, - при необходимости изъятия земельного участка;</i>	9
<i>и) сведения о категории земель, на которых располагается (будет располагаться) объект капитального строительства;</i>	9
<i>к) сведения о размере средств, требующихся для возмещения убытков правообладателям земельных участков, - в случае их изъятия во временное и (или) постоянное пользование;</i>	9
<i>л) сведения об использованных в проекте изобретениях, результатах проведенных патентных исследований;</i>	9
<i>м) технико-экономические показатели проектируемых объектов капитального строительства;</i>	9
<i>н) сведения о наличии разработанных и согласованных специальных технических условий - в случае необходимости разработки таких условий;</i>	10
<i>о) данные о проектной мощности объекта капитального строительства, значимости объекта капитального строительства для поселений (муниципального образования), а также о численности работников и их профессионально-квалификационном составе, числе рабочих мест (кроме жилых зданий) и другие данные, характеризующие объект капитального строительства, - для объектов непроизводственного назначения;</i>	10
<i>п) сведения о компьютерных программах, которые использовались при выполнении расчетов конструктивных элементов зданий, строений и сооружений;</i>	10
<i>р) обоснование возможности осуществления строительства объекта капитального строительства по этапам строительства с выделением этих этапов (при необходимости);</i>	11
<i>с) сведения о предполагаемых затратах, связанных со сносом зданий и сооружений, переселением людей, переносом сетей инженерно-технического обеспечения (при необходимости);</i>	11
<i>т) заверение проектной организации о том, что проектная документация разработана в соответствии с градостроительным планом земельного участка, заданием на проектирование, градостроительным регламентом, документами об использовании земельного участка для строительства (в случае если на земельный участок не распространяется действие градостроительного регламента или в отношении его не устанавливается градостроительный регламент), техническими регламентами, в том числе устанавливающими требования по обеспечению безопасной эксплуатации зданий, строений, сооружений и безопасного использования прилегающих к ним территорий, и с соблюдением технических условий.</i>	11

Инв. № подл.

Подп. и дата

Взаи. инв. №

Изм.	Кол.уч	Лист	№ док.	Подп.	Дата

Приложения:

1. Техническое задание на проектирование здания офиса врача общей практики на территории 29-го лесозавода города Архангельска
2. Свидетельство о допуске к работам по подготовке проектной документации, которые оказывают влияние на безопасность объектов капитального строительства № 0065.04-2010-2904019707-П-111 выдано НП СРО «Союз проектировщиков».
3. Выписка из реестра членов саморегулируемой организации Ассоциации «инженерные изыскания в строительстве» №6693/2018 от 16.10.18 ООО «ТрансПроект-Инжиниринг» на право осуществления изыскательских работ
4. Распоряжение №1450р от 14.05.18г Об утверждении градостроительного плана земельного участка RU29301000-3203
5. Градостроительный план земельного участка RU29301000-3203 от 14/05/2018
6. Технические условия на подключение к сетям водоснабжения и водоотведения выданные МУП «Водоочистка» №178 от 03.05.18г».
7. Технические условия на подключение к системе теплоснабжения выданные АО «Архангельская областная энергетическая компания» №140 от 13.07.18г..
8. Технические условия на подключение к электрическим сетям выданные АО «Архангельское специализированное энергетическое предприятие» - приложение №1 к договору N 84-4103/07 об осуществлении технологического присоединения к электрическим сетям АО "АСЭП .

Инв. № подл.	Подп. и дата	Взап. инв. №

						1.09.18- ПЗ	Лист
Изм.	Кол.уч	Лист	№ док.	Подп.	Дата		4

ПОЯСНИТЕЛЬНАЯ ЗАПИСКА

А) РЕКВИЗИТЫ ОДНОГО ИЗ СЛЕДУЮЩИХ ДОКУМЕНТОВ, НА ОСНОВАНИИ КОТОРОГО ПРИНЯТО РЕШЕНИЕ О РАЗРАБОТКЕ ПРОЕКТНОЙ ДОКУМЕНТАЦИИ:

федеральная целевая программа, программа развития субъекта российской федерации, комплексная программа развития муниципального образования, ведомственная целевая программа и другие программы;

решение президента российской федерации, правительства российской федерации, органов государственной власти субъектов российской федерации и органов местного самоуправления в соответствии с их полномочиями;

решение застройщика;

Областная адресная инвестиционная программа на 2018 год и на плановый период 2019 и 2020 годов, утвержденная законом Архангельской области от 15 декабря 2017 года № 581-40-03 «Об областном бюджете на 2018 год и на плановый период 2019 и 2020 годов»; государственная программа Архангельской области «Развитие здравоохранения Архангельской области (2013 - 2020 годы)», утвержденная постановлением Правительства Архангельской области от 12 октября 2012 года № 462-пп.

Проект выполняется в рамках исполнения муниципального контракта.

Б) ИСХОДНЫЕ ДАННЫЕ И УСЛОВИЯ ДЛЯ ПОДГОТОВКИ ПРОЕКТНОЙ ДОКУМЕНТАЦИИ НА ОБЪЕКТ КАПИТАЛЬНОГО СТРОИТЕЛЬСТВА. В ПОЯСНИТЕЛЬНОЙ ЗАПИСКЕ УКАЗЫВАЮТСЯ РЕКВИЗИТЫ СЛЕДУЮЩИХ ДОКУМЕНТОВ:

задание на проектирование - в случае подготовки проектной документации на основании договора;

отчетная документация по результатам инженерных изысканий;

правоустанавливающие документы на объект капитального строительства - в случае подготовки проектной документации для проведения реконструкции или капитального ремонта объекта капитального строительства;

утвержденный и зарегистрированный в установленном порядке градостроительный план земельного участка, предоставленного для размещения объекта капитального строительства;

документы об использовании земельных участков, на которые действие градостроительных регламентов не распространяется или для которых градостроительные регламенты не устанавливаются, выданные в соответствии с федеральными законами уполномоченными федеральными органами исполнительной власти, или уполномоченными органами исполнительной власти субъектов Российской Федерации, или уполномоченными органами местного самоуправления;

технические условия, предусмотренные частью 7 статьи 48 Градостроительного кодекса Российской Федерации и иными нормативными правовыми актами, если функционирование проектируемого объекта капитального строительства невозможно без его подключения к сетям инженерно-технического обеспечения общего пользования (далее - технические условия);

документы о согласовании отступлений от положений технических условий;

разрешение на отклонения от предельных параметров разрешенного строительства объектов капитального строительства;

акты (решения) собственника здания (сооружения, строения) о выведении из эксплуатации и ликвидации объекта капитального строительства - в случае необходимости сноса (демонтажа);

иные исходно-разрешительные документы, установленные законодательными и иными нормативными правовыми актами Российской Федерации, в том числе техническими и

Взаи. инв. №	
Подп. и дата	
Инв. № подл.	

							1.09.18- ПЗ	Лист
Изм.	Кол.уч	Лист	№ док.	Подп.	Дата			5

градостроительными регламентами;

решение органа местного самоуправления о признании жилого дома аварийным и подлежащим сносу - при необходимости сноса жилого дома;

Выполнение проектной документации по объекту: «Проектирование здания офиса врача общей практики на территории 29- го лесозавода города Архангельской области, выполнялось на основании следующих документов.:

1. Техническое задание на проектирование здания офиса врача общей практики на территории 29- го лесозавода города Архангельска
2. Свидетельство о допуске к работам по подготовке проектной документации, которые оказывают влияние на безопасность объектов капитального строительства № 0065.04-2010-2904019707-П-111 выдано НП СРО «Союз проектировщиков».
3. Выписка из реестра членов саморегулируемой организации Ассоциации «инженерные изыскания в строительстве» №6693/2018 от 16.10.18 ООО «ТрансПроект-Инжиниринг» на право осуществления изыскательских работ
4. Распоряжение №1450р от 14.05.18г Об утверждении градостроительного плана земельного участка RU29301000-3203
5. Градостроительный план земельного участка RU29301000-3203 от 14/05/2018
6. Технические условия на подключение к сетям водоснабжения и водоотведения выданные МУП «Водоочистка» №178 от 03.05.18г..
7. Технические условия на подключение к системе теплоснабжения выданные АО Архангельская областная энергетическая компания» №140 от 13.07.18г..
8. Технические условия на подключение к электрическим сетям выданные АО «Архангельское специализированное энергетическое предприятие»- приложение N1 к договору N 84-4103/07 об осуществлении технологического присоединения к электрическим сетям АО "АСЭП

Изыскания выполнялись ООО «ТрансПроект-Инжиниринг», выдаются отдельными томами

ИГИ 205 том 1 – Технический отчет по инженерно- геодезическим изысканиям

ИГИ 205 том 2 – Технический отчет по инженерно- геологическим изысканиям

ИГИ 205 том 3 Технический отчет по инженерно- экологическим изысканиям

Инв. № подл.	Подп. и дата	Взаи. инв. №							Лист
			Изм.	Кол.уч.	Лист	№ док.	Подп.	Дата	

1.09.18- ПЗ

В) СВЕДЕНИЯ О ФУНКЦИОНАЛЬНОМ НАЗНАЧЕНИИ ОБЪЕКТА КАПИТАЛЬНОГО СТРОИТЕЛЬСТВА, СОСТАВ И ХАРАКТЕРИСТИКУ ПРОИЗВОДСТВА, НОМЕНКЛАТУРУ ВЫПУСКАЕМОЙ ПРОДУКЦИИ (РАБОТ, УСЛУГ);

Проектом предусматривается размещение офиса врача общей практики со вспомогательными помещениями на 1 этаже, станцией скорой помощи – помещениями для отдыха дежурной бригады на 2 этаже, в объеме двухэтажного здания.

Номенклатура помещений утверждена заказчиком, площади и размещение обусловлены заданием и малыми размерами и особенностями участка предоставленными заказчиком.

Г) СВЕДЕНИЯ О ПОТРЕБНОСТИ ОБЪЕКТА КАПИТАЛЬНОГО СТРОИТЕЛЬСТВА В ТОПЛИВЕ, ГАЗЕ, ВОДЕ И ЭЛЕКТРИЧЕСКОЙ ЭНЕРГИИ;

Сведения о потребности тепла, воды и электроэнергии.

Показатели и характеристики	Ед. изм.	
3.1. Суточные расходы холодной и горячей воды:		
- холодной воды: -	М3/сут	1,0
- горячей воды: -	М3/сут	0,34
3.2. Потребляемая мощность системы инженерного оборудования:		
- отопления	Ккал/ч	
- вентиляции	Вт	
- горячего водоснабжения	Ккал/ч	
- электроснабжения	кВт	40

Д) ДАННЫЕ О ПРОЕКТНОЙ МОЩНОСТИ ОБЪЕКТА КАПИТАЛЬНОГО СТРОИТЕЛЬСТВА - ДЛЯ ОБЪЕКТОВ ПРОИЗВОДСТВЕННОГО НАЗНАЧЕНИЯ;

- объект не производственного назначения;

Е) СВЕДЕНИЯ О СЫРЬЕВОЙ БАЗЕ, ПОТРЕБНОСТИ ПРОИЗВОДСТВА В ВОДЕ, ТОПЛИВНО-ЭНЕРГЕТИЧЕСКИХ РЕСУРСАХ - ДЛЯ ОБЪЕКТОВ ПРОИЗВОДСТВЕННОГО НАЗНАЧЕНИЯ;

- объект не производственного назначения;

Ж) СВЕДЕНИЯ О КОМПЛЕКСНОМ ИСПОЛЬЗОВАНИИ СЫРЬЯ, ВТОРИЧНЫХ ЭНЕРГОРЕСУРСОВ, ОТХОДОВ ПРОИЗВОДСТВА - ДЛЯ ОБЪЕКТОВ ПРОИЗВОДСТВЕННОГО НАЗНАЧЕНИЯ;

- объект не производственного назначения;

З) СВЕДЕНИЯ О ЗЕМЕЛЬНЫХ УЧАСТКАХ, ИЗЫМАЕМЫХ ВО ВРЕМЕННОЕ (НА ПЕРИОД

Взаи. инв. №	
Подп. и дата	
Инв. № подл.	

Изм.	Кол.уч	Лист	№ док.	Подп.	Дата	1.09.18- ПЗ	Лист
							7

СТРОИТЕЛЬСТВА) И (ИЛИ) ПОСТОЯННОЕ ПОЛЬЗОВАНИЕ, ОБОСНОВАНИЕ РАЗМЕРОВ ИЗЫМАЕМОГО ЗЕМЕЛЬНОГО УЧАСТКА, ЕСЛИ ТАКИЕ РАЗМЕРЫ НЕ УСТАНОВЛЕНЫ НОРМАМИ ОТВОДА ЗЕМЕЛЬ ДЛЯ КОНКРЕТНЫХ ВИДОВ ДЕЯТЕЛЬНОСТИ, ИЛИ ПРАВИЛАМИ ЗЕМЛЕПОЛЬЗОВАНИЯ И ЗАСТРОЙКИ, ИЛИ ПРОЕКТАМИ ПЛАНИРОВКИ, МЕЖЕВАНИЯ ТЕРРИТОРИИ, - ПРИ НЕОБХОДИМОСТИ ИЗЪЯТИЯ ЗЕМЕЛЬНОГО УЧАСТКА;

- Дополнительные земельные участки - не требуются.

И) СВЕДЕНИЯ О КАТЕГОРИИ ЗЕМЕЛЬ, НА КОТОРЫХ РАСПОЛАГАЕТСЯ (БУДЕТ РАСПОЛАГАТЬСЯ) ОБЪЕКТ КАПИТАЛЬНОГО СТРОИТЕЛЬСТВА;

На участок распространяется градостроительный регламент, согласно градостроительному плану, участок находится в зоне индивидуальных жилых домов с приусадебными участками и малоэтажных многоквартирных жилых домов Ж-5. Расположение здания на генплане обеспечивает нормативную инсоляцию помещений в соответствии со СНиП 2.07.01-89* и СНиП 31-01-2003. Здание расположено на генплане с учетом пожарных разрывов, обеспечения транспортной связи с существующей схемой проездов, в соответствии с градостроительным планом земельного участка, а также обеспечения отвода поверхностных вод с прилегающей территории.

К) СВЕДЕНИЯ О РАЗМЕРЕ СРЕДСТВ, ТРЕБУЮЩИХСЯ ДЛЯ ВОЗМЕЩЕНИЯ УБЫТКОВ ПРАВООБЛАДАТЕЛЯМ ЗЕМЕЛЬНЫХ УЧАСТКОВ, - В СЛУЧАЕ ИХ ИЗЪЯТИЯ ВО ВРЕМЕННОЕ И (ИЛИ) ПОСТОЯННОЕ ПОЛЬЗОВАНИЕ;

- возмещение убытков - не требуется, дополнительных временных земельных участков не потребуются;

Л) СВЕДЕНИЯ ОБ ИСПОЛЬЗОВАННЫХ В ПРОЕКТЕ ИЗОБРЕТЕНИЯХ, РЕЗУЛЬТАТАХ ПРОВЕДЕННЫХ ПАТЕНТНЫХ ИССЛЕДОВАНИЙ;

- Изобретения и результаты патентных исследований в проекте не использовались.

М) ТЕХНИКО-ЭКОНОМИЧЕСКИЕ ПОКАЗАТЕЛИ ПРОЕКТИРУЕМЫХ ОБЪЕКТОВ КАПИТАЛЬНОГО СТРОИТЕЛЬСТВА;

Инв. № подл.	
Подп. и дата	
Взаи. инв. №	

Изм.	Кол.уч	Лист	№ док.	Подп.	Дата	1.09.18- ПЗ	Лист
							8

- очередность строительства объекта:
РАЗДЕЛЕНИЕ ПО ОЧЕРЕДЯМ НЕ ТРЕБУЕТСЯ

**С) СВЕДЕНИЯ О ПРЕДПОЛАГАЕМЫХ ЗАТРАТАХ, СВЯЗАННЫХ СО СНОСОМ ЗДАНИЙ И
СООРУЖЕНИЙ, ПЕРЕСЕЛЕНИЕМ ЛЮДЕЙ, ПЕРЕНОСОМ СЕТЕЙ ИНЖЕНЕРНО-ТЕХНИЧЕСКОГО
ОБЕСПЕЧЕНИЯ (ПРИ НЕОБХОДИМОСТИ);**

Снос зданий не требуется. Вынос сетей не предусмотрен.

Инв. № подл.	Подп. и дата	Взаи. инв. №							Лист
			1.09.18- ПЗ						
Изм.	Кол.уч	Лист	№ док.	Подп.	Дата				

Т) ЗАВЕРЕНИЕ ПРОЕКТНОЙ ОРГАНИЗАЦИИ О ТОМ, ЧТО ПРОЕКТНАЯ ДОКУМЕНТАЦИЯ РАЗРАБОТАНА В СООТВЕТСТВИИ С ГРАДОСТРОИТЕЛЬНЫМ ПЛАНом ЗЕМЕЛЬНОГО УЧАСТКА, ЗАДАНИЕМ НА ПРОЕКТИРОВАНИЕ, ГРАДОСТРОИТЕЛЬНЫМ РЕГЛАМЕНТОМ, ДОКУМЕНТАМИ ОБ ИСПОЛЬЗОВАНИИ ЗЕМЕЛЬНОГО УЧАСТКА ДЛЯ СТРОИТЕЛЬСТВА (В СЛУЧАЕ ЕСЛИ НА ЗЕМЕЛЬНЫЙ УЧАСТОК НЕ РАСПРОСТРАНЯЕТСЯ ДЕЙСТВИЕ ГРАДОСТРОИТЕЛЬНОГО РЕГЛАМЕНТА ИЛИ В ОТНОШЕНИИ ЕГО НЕ УСТАНОВЛИВАЕТСЯ ГРАДОСТРОИТЕЛЬНЫЙ РЕГЛАМЕНТ), ТЕХНИЧЕСКИМИ РЕГЛАМЕНТАМИ, В ТОМ ЧИСЛЕ УСТАНОВЛИВАЮЩИМИ ТРЕБОВАНИЯ ПО ОБЕСПЕЧЕНИЮ БЕЗОПАСНОЙ ЭКСПЛУАТАЦИИ ЗДАНИЙ, СТРОЕНИЙ, СООРУЖЕНИЙ И БЕЗОПАСНОГО ИСПОЛЬЗОВАНИЯ ПРИЛЕГАЮЩИХ К НИМ ТЕРРИТОРИЙ, И С СОБЛЮДЕНИЕМ ТЕХНИЧЕСКИХ УСЛОВИЙ.

Заверение проектной организации

Настоящая проектная документация разработана ООО «ПроектГазСтрой» в соответствии с правоустанавливающими документами на земельный участок, заданием на проектирование, градостроительным регламентом, документами об использовании земельного участка по основному назначению, техническими регламентами, в том числе устанавливающими требования по обеспечению безопасной эксплуатации здания и безопасного использования прилегающих к нему территорий, и с соблюдением технических условий.

Главный инженер проекта

Потехин

Инв. № подл.						Лист
Взаим. инв. №						
Подп. и дата						
	Изм.	Кол.уч	Лист	№ док.	Подп.	Дата
						11

Идентификационные сведения об объекте капитального строительства

Идентификационные сведения об объекте в соответствии со статьей 4 Федерального закона от 30.12.2009г. №384-ФЗ «Технический регламент о безопасности зданий и сооружений»:

назначение – **медицинское учреждение, предусматривается размещение офиса врача общей практики со вспомогательными помещениями на 1 этаже, станцией скорой помощи– помещениями для отдыха дежурной бригады на 2 этаже, в объеме двухэтажного здания;**

принадлежность к объектам транспортной инфраструктуры и к другим объектам, функционально-технологические особенности, которых влияют на их безопасность - **не относится;**

возможность опасных природных процессов и явлений и техногенных воздействий на территории, на которой будут осуществляться строительство и эксплуатация здания или сооружения - **нет;**

принадлежность к опасным производственным объектам - **не относится;**

пожарная и взрывопожарная опасность: степень огнестойкости здания – II, С1, класс функциональной пожарной опасности здания - Ф 3.4;

наличие помещений с постоянным пребыванием людей - **есть;**

уровень ответственности - II нормальный.

Район строительства – г.Архангельск.

Климатический район – IIА.

Расчетная зимняя температура наиболее холодной пятидневки – 31°С

Снеговой район – IV.

Нормативный вес снегового покрова -2.0 кПа.

Ветровой район – II.

Нормативный скоростной напор ветра -0,30 кПа.

Степень огнестойкости – II.

Уровень ответственности – II.

Класс конструктивной пожарной опасности – С0.

Зона влажности – влажная.

Инв. № подл.	Подп. и дата	Взаи. инв. №							Лист
			1.09.18- ПЗ						
Изм.	Кол.уч	Лист	№ док.	Подп.	Дата				12

Приложения

Инв. № подл.	Подп. и дата	Взаим. инв. №

Изм.	Кол.уч	Лист	№ док.	Подп.	Дата

1.09.18- ПЗ

Лист

13

Состав проектной документации
«Проектирование здания офиса врача общей практики на территории 29-го лесозавода
города Архангельска».

№ тома	Обозначение	Наименование	Примечание
Раздел 1. Пояснительная записка			
1	01.09.18- ПЗ	Общая пояснительная записка	
Раздел 2. Схема планировочной организации земельного участка			
2	01.09.18- ПЗУ	Схема планировочной организации земельного участка	
Раздел 3. Архитектурные решения			
3	01.09.18- АР	Архитектурные решения	
Раздел 4. Конструктивные и объемно- планировочные решения			
4	01.09.18- КР	Конструктивные решения	
Раздел 5. Сведения об инженерном оборудовании, о сетях инженерно- технического обеспечения, перечень инженерно- технических мероприятий, содержание технологических решений.			
5.1	01.09.18- ИОС- 5.1	"Система электроснабжения"	
5.2	01.09.18- ИОС- 5.2	"Система водоснабжения"	
5.3	01.09.18- ИОС- 5.3	"Система водоотведения "	
5.4	01.09.18- ИОС- 5.4	"Сети связи"	
5.5	01.09.18- ИОС- 5.5	"Отопление, вентиляция тепловые сети"	
5.7	01.09.18- ИОС- 5.7	"Технологические решения"	
Раздел 6. Проект организации строительства			
6	01.09.18- ПОС	Проект организации строительства	
Раздел 7. Проект организации работ по сносу объектов капитального строительства			
7	01.09.18- ПОД	Проект организации работ по сносу объектов капитального строительства	Не выполняется
Раздел 8. "Перечень мероприятий по охране окружающей среды"			
8	01.09.18- ООС	Перечень мероприятий по охране окружающей среды	
Раздел 9. "Мероприятия по обеспечению пожарной безопасности"			
9	01.09.18- ПБ	"Мероприятия по обеспечению пожарной безопасности"	
Раздел 10 "Мероприятия по обеспечению доступа инвалидов"			
10	01.09.18- ОДИ	"Мероприятия по обеспечению доступа инвалидов"	
Раздел 10 (1) "Мероприятия по обеспечению соблюдения требований энергетической эффективности и требований оснащенности зданий, строений и сооружений приборами учета используемых энергетических ресурсов"			
10.1	01.09.18- ЭЭФ	"Мероприятия по обеспечению соблюдения требований энергетической эффективности и требований оснащенности зданий, строений и сооружений приборами учета используемых энергетических ресурсов"	
Раздел 10 (2) "Требования к обеспечению безопасной эксплуатации объектов капитального строительства.»			
10.2	01.09.18- ОБЭ	"Требования к обеспечению безопасной эксплуатации объектов капитального строительства.	
Раздел 12. Смета на строительство объектов капитального строительства			
11	01.09.18- СМ	Сметная документация	

Согласовано			
	Разработал		
Инв. № подл.			
	Инв. № подл.		
Подп. И дата			
	Подп. И дата		
Инв. № подл.			
	ГИП	Потехин	11.18
	Норм.контр	Морин	11.18
	Разработал	Соколова	11.18

01.09.18- СП

Состав проекта

Стадия	Лист	Листов
П	1	
ООО «ПроектГазСтрой»		

Приложение №1 к Контракту
№ 0124200000618003366
от «16» сентября 2018 г.

Техническое задание
на проектирование здания офиса врача общей практики
на территории 29-го лесозавода города Архангельска

№ п/п	Перечень основных данных и требований	Содержание основных данных и требований
1	Наименование объекта закупки:	Проектирование здания офиса врача общей практики на территории 29-го лесозавода города Архангельска
2	Основание для проектирования	Областная адресная инвестиционная программа на 2018 год и на плановый период 2019 и 2020 годов, утвержденная законом Архангельской области от 15 декабря 2017 года № 581-40-ОЗ «Об областном бюджете на 2018 год и на плановый период 2019 и 2020 годов»; государственная программа Архангельской области «Развитие здравоохранения Архангельской области (2013 - 2020 годы)», утвержденная постановлением Правительства Архангельской области от 12 октября 2012 года № 462-п.п.
3	Место выполнения работ	Место выполнения работ: по месту нахождения Исполнителя. Место предоставления результатов: 163000, г. Архангельск, пр. Троицкий, д. 45.
4	Вид строительства	Новое строительство
5	Стадийность проектирования	Проектная документация Рабочая документация На стадии проектная документация провести согласования предлагаемого архитектурно-планировочного решения с Заказчиком, министерством здравоохранения Архангельской области и со всеми заинтересованными организациями. Основные технико-экономические показатели объекта определить проектом.
6	Место нахождения объекта проектирования	Земельный участок с кадастровым номером 29:22:010503:214, площадью 725 кв.м. расположен в г. Архангельске, Маймаксанский территориальный округ, ул. Мудьюгская.
7	Основные технико-экономические показатели	В соответствии с требованиями СанПиН 2.1.3.2630-10 «Санитарно-эпидемиологические требования к организациям, осуществляющим медицинскую деятельность», разделом VI «Санитарно-эпидемиологические требования к устройству, оборудованию и эксплуатации фельдшерско-акушерских пунктов, амбулаторий», медико-техническим заданием министерства здравоохранения Архангельской области определен следующий состав и площади помещений для здания офиса врача общей практики: 1. Помещения филиала городской клинической больницы

		<ul style="list-style-type: none"> - вестибюль – не менее 18 кв. м.; - гардероб – не менее 8 кв. м.; - регистратура – не менее 6 кв. м.; - кабинет приема – не менее 18 кв. м.; - смотровой кабинет с гинекологическим креслом – не менее 18 кв. м.; - физиотерапевтический кабинет – не менее 12 кв. м.; - процедурный (прививочный) – не менее 12 кв. м.; - стоматологический кабинет – не менее 14 кв. м.; - палата дневного стационара на 1 койку – не менее 7 кв. м.; - комната отдыха персонала – не менее 12 кв. м.; - комната для хранения лекарственных препаратов – не менее 6 кв. м.; - кладовая уборочного инвентаря с возможностью приготовления дезрастворов – не менее 4 кв. м.; - санузел для пациентов – не менее 4 кв. м.; - санузел для персонала – не менее 3 кв. м.; - необходимые подсобные и вспомогательные помещения. <p>2. Помещения филиала станции скорой медицинской помощи</p> <ul style="list-style-type: none"> - комната отдыха медицинского персонала – не менее 12 кв.м.; - комната отдыха водителей – не менее 12 кв.м.; - комната неотложной помощи, комната приема амбулаторных больных – не менее 16 кв.м.*; - кабинет предрейсового и послерейсового осмотра водителей автотранспортных средств – не менее 12 кв.м.; - санитарная комната – не менее 8 кв.м.*; - помещение для хранения медицинского оснащения выездных бригад, хранения лекарственных препаратов и медицинских изделий – не менее 6 кв.м.; - помещение для хранения предметов уборки и дезинфицирующих растворов – не менее 4 кв.м.*; - помещение для хранения рабочей одежды и домашней персонала – не менее 0,5 кв.м.на один индивидуальный шкаф, не менее 6 кв.м.; - туалет для персонала – не менее 3 кв.м.*; - душевая комната – не менее 3 кв.м.*; - необходимые подсобные и вспомогательные помещения. <p>Возможно совместное использование помещений, обозначенных * с помещениями филиала городской клинической больницы.</p> <p>Технико-экономические показатели объекта определить проектом. Общая площадь здания врача общей практики должна составлять не менее 193 кв. м.</p>
8	Краткая характеристика (объем) выполняемых	<p>I. Выполнить инженерно-строительные изыскания.</p> <p>1. Инженерно-геодезические изыскания:</p> <p>1.1. Выполнить топографическую съемку</p>

работ	<p>предполагаемого земельного участка в соответствии с СП 11-104-97 «Инженерно-геодезические изыскания для строительства» в масштабе М 1:500</p> <p>1.2. Выполнить съёмку всех надземных и подземных инженерных коммуникаций с указанием их технической характеристики.</p> <p>1.3. Изыскания выполнить в государственной системе высот.</p> <p>1.4. Топографические планы существующих коммуникаций согласовать с эксплуатирующими организациями, объекты которых располагаются в пределах инженерных изысканий.</p> <p>1.5. При выполнении работ учитывать системы координат выполненных съемок.</p> <p>2. Инженерно-геологические изыскания:</p> <p>2.1. Выполнить инженерно-геологические изыскания в соответствии с СП 11-105-97 «Инженерно-геологические изыскания для строительства».</p> <p>2.2. Для изучения инженерно-геологических условий, выполнить перечисленные ниже виды работ, с учетом предварительно принятой категории сложности инженерно-геологических условий - II.</p> <p>2.3. Выполнить бурение для изучения литологического состава грунтов, определения уровня грунтовых вод, отбора проб грунтов и грунтовых вод на предполагаемой площадке строительства.</p> <p>2.4. Выполнить инженерно-гидрогеологические работы в соответствии с СП 11-105-97 «Инженерные изыскания для строительства. Основные положения», а также нормативных документов Федеральной службы России по гидрометеорологии и мониторингу окружающей среды.</p> <p>2.5. Произвести сбор геолого-гидрогеологических и экологических материалов по изучаемому району. Провести анализ и оценку состояния подземных вод.</p> <p>2.6. Определить степень агрессивности подземных вод по отношению к стали и бетону.</p> <p>2.7. После завершения инженерно-геологических работ выполнить тампонирование (засыпку) скважин.</p> <p>3. Инженерно-экологические изыскания.</p> <p>3.1. Выполнить инженерно-экологические изыскания в соответствии с требованиями СП 11-102-97 «Инженерно-экологические изыскания для строительства».</p> <p>3.2. Выполнить комплексное изучение природных и техногенных условий территории предполагаемого строительства.</p> <p>3.3. Оценить современное экологическое состояние отдельных компонентов окружающей среды и экосистем в целом, их устойчивости к техногенным воздействиям и способности к восстановлению.</p> <p>3.4. Выполнить прогноз возможных изменений</p>
-------	--

		<p>окружающей среды в зоне влияния объекта при его строительстве и эксплуатации.</p> <p>3.5. Выполнить исследование и оценку радиационной обстановки (отбор и обработку проб, определение изотопного состава и концентраций радионуклидов произвести в соответствии с установленными методиками Росгидромета и Минздрава России в лабораториях, имеющих лицензии на производство соответствующих работ).</p> <p>II. Выполнить полный комплекс работ по разработке проектной документации.</p> <p>Проектную документацию разработать в соответствии с требованиями СП 42.13330.2011 «Градостроительство. Планировка и застройка городских и сельских поселений», СанПиН 2.1.3.2630-10 «Санитарно-эпидемиологические требования к организациям, осуществляющим медицинскую деятельность», а также других действующих нормативных документов (СНиП, СанПиН, НПБ и т.д.).</p> <p>Передача полного комплекта готовой проектной документации и результатов инженерных изысканий на государственную экспертизу проектной документации и подтверждения сметной стоимости, получение положительного заключения государственной экспертизы.</p> <p>Прохождение подготовленной документации согласований в порядке, установленном законодательством. Разработчик за свой счет устраняет замечания, полученные в процессе согласований, прохождения государственной экспертизы.</p> <p>Проведение согласований проектной документации с надзорными и заинтересованными организациями своими силами с участием заказчика. Доработка проекта по замечаниям осуществляется организацией за собственный счет.</p>
9	<p>Основные требования к архитектурно-планировочному решению здания, отделке здания</p>	<p>Отделку фасадов предусмотреть современными отделочными материалами. Архитектурно-планировочные решения согласовать с Заказчиком, министерством здравоохранения Архангельской области и со всеми заинтересованными организациями.</p>
10	<p>Основные требования к конструктивным решениям и материалам несущих и ограждающих конструкций</p>	<p>Конструктивные системы и части здания должны быть выполнены в соответствии с требованиями современного строительства.</p> <p>Фундаменты – по материалам инженерных изысканий.</p> <p>Материал стен, покрытий и перекрытий - в соответствии с требованиями современного строительства.</p> <p>Крыша – стропильная.</p> <p>Внутренняя отделка и полы согласно действующим нормам для медицинских учреждений.</p> <p>Все конструктивные решения должны обеспечивать надежность, долговечность здания, снижение</p>

		теплопотерь, технологичность, качество и соответствие требованиям СП, НПБ и другим нормативным документам.
11	Основные требования к технологическому процессу и медицинскому оборудованию	<p>Медицинское, технологическое оборудование и мебель должны отвечать потребностям лечебного процесса, обладать стойкостью к механическим повреждениям и обработки дезсредствами, отвечать эстетическим требованиям. Окончательный перечень согласовать с Заказчиком.</p> <p>Проектные решения выполнять в соответствии с действующими в Российской Федерации законами, нормативно-техническими документами, санитарными нормами и правилами.</p>
12	Основные требования к инженерному оборудованию	<p>Здание с полным инженерным обеспечением (отопление, водоснабжение, в том числе горячее, канализация, электроснабжение) в соответствии с действующими нормами и выданными техническими условиями.</p> <p>Вентиляция – механическая, с использованием современного оборудования;</p> <p>Кондиционирование – сплит - системы в отдельных помещениях.</p> <p>Документацией должно быть предусмотрено оснащение объекта современным инженерным оборудованием.</p>
13	Требования по обеспечению условий жизнедеятельности маломобильных групп населения	Документацией должны быть предусмотрены мероприятия по обеспечению условий жизнедеятельности маломобильных групп населения.
14	Требования к благоустройству площадки и малым архитектурным формам	Проект благоустройства должен быть выполнен в соответствии с действующими нормами.
15	Требования по предоставлению материалов Заказчику	<p>1. Технические отчеты по результатам инженерных изысканий выполнить в соответствии с требованиями СНиП 11-02-96 «Инженерные изыскания для строительства. Основные положения», ГОСТ Р 21.1101-2013 «Система проектной документации для строительства. Основные требования к проектной и рабочей документации», а также других действующих нормативных документов.</p> <p>Представить топографический план в масштабе 1:500, содержащий всю топографическую съемку по объекту в формате dwg (версия 2007 г.) с нанесением всех закреплений, выполненных в ходе инженерных изысканий, топографический план должен быть ориентирован на север с надписями горизонтально.</p> <p>Представить заказчику фотоматериалы, подтверждающие выполнение работ по бурению, тампонированию (засыпке) скважин, с привязкой к</p>

местности.

2. Проектную документацию разработать в соответствии с требованиями Постановления правительства Российской Федерации от 16.02.2008 № 87 «О составе разделов проектной документации и требованиях к их содержанию», ГОСТ 21.1101-2013 «Система проектной документации для строительства. Основные требования к проектной и рабочей документации», строительным и санитарным нормам, согласована Заказчиком, ресурсоснабжающими организациями, выдавшими технические условия на подключение объекта к наружным инженерным сетям, заинтересованными и надзорными органами.

Проектную документацию оформить подписями руководителя генеральной проектной организации и главного инженера проектной документации, круглой печатью генеральной проектной организации, а также справкой проектной организации о соответствии проектной документации требованиям действующего законодательства и задания на проектирование.

Получить положительное заключение государственной экспертизы проектной документации и результатов инженерных изысканий.

Проектную документацию перед отправкой на государственную экспертизу согласовать с Заказчиком.

Согласования проектной документации с надзорными и заинтересованными организациями, экспертизу проектной документации и результатов инженерных изысканий проектная организация проводит своими силами и за свой счет.

Сметная документация разрабатывается в двух уровнях:

- в базисном уровне цен 2001 г., определяемом на основе ТЕР;

- в текущем уровне, определяемом на основе цен, сложившихся ко времени составления сметной документации.

Количество выдаваемых экземпляров проектной документации (проектной и рабочей) – 5 экз. на бумажном носителе, каждая копия в отдельной картонной коробке, + 1 экз. на электронном носителе.

Количество выдаваемых экземпляров технических отчетов по результатам инженерных изысканий – 5 экз. на бумажном носителе в одной картонной коробке, + 1 экз. на электронном носителе.

Электронную версию проектной документации следует оформить в следующем виде:

первая папка – полный объем документации, каждый раздел в отдельной папке в соответствии с ГОСТ Р 21.1101-2013, в форматах: проектная документация – dwg, doc, сметная документация – xls, gsfх;

вторая папка – полный объем документации в формате

		pdf.
16	Требования к качеству работ	Выполнить работы в соответствии с техническим заданием, проектной и сметной документацией, градостроительным кодексом РФ, СП, СНиП, СанПиН и другими нормативно-правовыми актами, обязательными для исполнения сторон.
17	Срок и объем предоставления гарантии качества работ	На проектные и изыскательские работы - на весь период эксплуатации объекта.
18	Срок выполнения работ	Начало работ – не позднее одного дня с даты заключения контракта. Окончание работ – не позднее 30 ноября 2018 года.
19	Объем выполненных работ	1 усл. ед.

Заказчик: _____ П.В. Баженов

Исполнитель: _____ А.Л. Семаков



**ВЫПИСКА
ИЗ РЕЕСТРА ЧЛЕНОВ САМОРЕГУЛИРУЕМОЙ ОРГАНИЗАЦИИ**

19.10.2018 02-551
(дата) (номер)

Саморегулируемая организация «Союз проектировщиков»
(полное наименование саморегулируемой организации)

163002, Россия, Архангельская область, г.Архангельск, пр. Чумбарова-Лучинского, д. 10,
корпус 1, <http://spsro.ru>

(адрес места нахождения, адрес официального сайта
в информационно-телекоммуникационной сети "Интернет")

Регистрационный номер в государственном реестре саморегулируемых организаций СРО-

П-111-11012010

(регистрационный номер записи в государственном реестре
саморегулируемых организаций)

N п/п	Наименование	Сведения
1	Сведения о члене саморегулируемой организации: идентификационный номер налогоплательщика, полное и сокращенное (при наличии) наименование юридического лица, адрес места нахождения, фамилия, имя, отчество индивидуального предпринимателя, дата рождения, место фактического осуществления деятельности, регистрационный номер члена саморегулируемой организации в реестре членов и дата его регистрации в реестре членов	ИНН: 2904019707 Общество с ограниченной ответственностью «Проектгазстрой» (ООО «Проектгазстрой») 165300, Россия, Архангельская область, Котласский район, Котлас, ул. 28 Невельской дивизии, 8А Регистрационный номер члена в реестре СРО: 065 от 25.03.2010
2	Дата и номер решения о приеме в члены саморегулируемой организации, дата вступления в силу решения о приеме в члены саморегулируемой организации	Протокол Совета № 10-Д от 25.03.2010
3	Дата и номер решения об исключении из членов саморегулируемой организации, основания исключения	-
4	Сведения о наличии у члена саморегулируемой организации права соответственно выполнять инженерные изыскания, осуществлять подготовку проектной документации, строительство, реконструкцию, капитальный ремонт объектов капитального строительства по договору подряда на выполнение инженерных изысканий, подготовку проектной документации, по договору строительного подряда, заключаемым с использованием конкурентных способов заключения договоров: а) в отношении объектов капитального строительства (кроме особо опасных, технически сложных и уникальных объектов, объектов использования атомной энергии); б) в отношении особо опасных, технически сложных и уникальных объектов капитального строительства (кроме объектов использования атомной энергии); в) в отношении объектов использования атомной энергии	Сведения о наличии у члена саморегулируемой организации права, осуществлять подготовку проектной документации, по договору, на подготовку проектной документации заключаемым с использованием конкурентных способов заключения договоров: а) в отношении объектов капитального строительства (кроме особо опасных, технически сложных и уникальных объектов, объектов использования атомной энергии).

5	Сведения об уровне ответственности члена саморегулируемой организации по обязательствам по договору подряда на выполнение инженерных изысканий, подготовку проектной документации, по договору строительного подряда, в соответствии с которым указанным членом внесен взнос в компенсационный фонд возмещения вреда	1-й уровень - планирует выполнять инженерные изыскания, подготовку проектной документации, стоимость которых по одному договору подряда на выполнение инженерных изысканий, подготовку проектной документации не превышает 25 млн. рублей.
6	Сведения об уровне ответственности члена саморегулируемой организации по обязательствам по договорам подряда на выполнение инженерных изысканий, подготовку проектной документации, по договорам строительного подряда, заключаемым с использованием конкурентных способов заключения договоров, в соответствии с которым указанным членом внесен взнос в компенсационный фонд обеспечения договорных обязательств	1-й уровень - предельный размер обязательств по таким договорам не превышает 25 млн.рублей.
7	Сведения о приостановлении права выполнять инженерные изыскания, осуществлять подготовку проектной документации, строительство, реконструкцию, капитальный ремонт объектов капитального строительства	-

Заместитель исполнительного директора
СРО «Союз проектировщиков»



(подпись)

Д.В.Чурбанов

ВЫПИСКА ИЗ РЕЕСТРА ЧЛЕНОВ САМОРЕГУЛИРУЕМОЙ ОРГАНИЗАЦИИ

16.10.2018
(дата)

6693/2018
(номер)

Ассоциация «Инженерные изыскания в строительстве»

(полное наименование саморегулируемой организации)

105187, г. Москва, Окружной проезд, д. 18; www.oaiis.ru

(адрес места нахождения, адрес официального сайта в информационно-телекоммуникационной сети «Интернет»)

СРО-И-001-28042009

(регистрационный номер записи в государственном реестре саморегулируемых организаций)

№ п/п	Наименование	Сведения
1	Сведения о члене саморегулируемой организации: идентификационный номер налогоплательщика, полное и сокращенное (при наличии) наименование юридического лица, адрес места нахождения, фамилия, имя, отчество индивидуального предпринимателя, дата рождения, место фактического осуществления деятельности, регистрационный номер члена саморегулируемой организации в реестре членов и дата его регистрации в реестре членов	ИНН 2901187340 Общество с ограниченной ответственностью «ТрансПроект - Инжиниринг» (ООО «ТрансПроект - Инжиниринг») РФ, 163069, Архангельская обл., г. Архангельск, ул. Попова, д. 19, 3 этаж № 1255; 18.01.2010г.
2	Дата и номер решения о приеме в члены саморегулируемой организации, дата вступления в силу решения о приеме в члены саморегулируемой организации	Протокол координационного совета «АИИС» №26 от 18 января 2010г.
3	Дата и номер решения об исключении из членов саморегулируемой организации, основания исключения	-----
4	Сведения о наличии у члена саморегулируемой организации права соответственно выполнять инженерные изыскания , осуществлять подготовку проектной документации, строительство, реконструкцию, капитальный ремонт объектов капитального строительства по договору подряда на выполнение инженерных изысканий , подготовку проектной документации, по договору строительного подряда, заключаемым с использованием конкурентных способов заключения договоров: а) в отношении объектов капитального строительства (кроме особо опасных, технически сложных и уникальных объектов, объектов использования атомной энергии); б) в отношении особо опасных, технически сложных и уникальных объектов капитального строительства (кроме объектов использования атомной энергии); в) в отношении объектов использования атомной энергии	-----

№ п/п	Наименование	Сведения
5	Сведения об уровне ответственности члена саморегулируемой организации по обязательствам по договору подряда на выполнение инженерных изысканий , подготовку проектной документации, по договору строительного подряда, в соответствии с которым указанным членом внесен взнос в компенсационный фонд возмещения вреда	1 (первый) уровень ответственности (стоимость работ по одному договору подряда не превышает 25 млн. руб.) внесен взнос в размере 150 000 рублей
6	Сведения об уровне ответственности члена саморегулируемой организации по обязательствам по договорам подряда на выполнение инженерных изысканий , подготовку проектной документации, по договорам строительного подряда, заключаемым с использованием конкурентных способов заключения договоров, в соответствии с которым указанным членом внесен взнос в компенсационный фонд обеспечения договорных обязательств	нет
7	Сведения о приостановлении права выполнять инженерные изыскания , осуществлять подготовку проектной документации, строительство, реконструкцию, капитальный ремонт объектов капитального строительства	нет
8 *	Номер и дата выдачи свидетельства о допуске к определенному виду или видам работ, которые оказывают влияние на безопасность объектов капитального строительства. Свидетельство выдано взамен ранее выданного свидетельства (номер свидетельства, дата выдачи)	-----
9 *	Перечень видов работ, которые оказывают влияние на безопасность объектов капитального строительства и к которым член саморегулируемой организации имеет свидетельство о допуске	-----
10 *	Сведения о приостановлении, о возобновлении, об отказе в возобновлении или о прекращении действия свидетельства о допуске члена саморегулируемой организации к определенному виду или видам работ, которые оказывают влияние на безопасность объектов капитального строительства	-----

Заместитель
Исполнительного директора
(должность
уполномоченного лица)

(подпись)

Н.А. Герцен
(инициалы, фамилия)



* Пункты 8, 9 и 10 не применяются с 1 июля 2017 года.



**АДМИНИСТРАЦИЯ МУНИЦИПАЛЬНОГО ОБРАЗОВАНИЯ
"ГОРОД АРХАНГЕЛЬСК"**

РАСПОРЯЖЕНИЕ

от 14 мая 2018 г. № 1450р

**Об утверждении градостроительного плана земельного участка,
расположенного в Маймаксанском территориальном округе
г.Архангельска по ул.Мудьюгской**

В соответствии с Градостроительным кодексом Российской Федерации,
Уставом муниципального образования "Город Архангельск":

Утвердить прилагаемый градостроительный план № RU29301000-3203
земельного участка, расположенного в Маймаксанском территориальном
округе г.Архангельска по ул.Мудьюгской.

**Глава муниципального образования
"Город Архангельск"**



И.В. Годзиш

Информация о границах зоны планируемого размещения объекта капитального строительства в соответствии с утвержденным проектом планировки территории (при наличии) **Проект планировки территории не утвержден.**

Обозначение (номер) характерной точки	Перечень координат характерных точек в системе координат, используемой для ведения Единого государственного реестра недвижимости	
	X	Y
1	-	-
2	-	-
3	-	-
4	-	-

Реквизиты проекта планировки территории и (или) проекта межевания территории в случае, если земельный участок расположен в границах территории, в отношении которой утверждены проект планировки территории и (или) проект межевания территории **Документация по планировке территории не утверждена.**

(указывается в случае если земельный участок расположен в границах территории в отношении которой утверждены проект планировки территории и (или) проект межевания территории)

Градостроительный план подготовлен

Департаментом градостроительства Администрации муниципального образования "Город Архангельск"

(ф.и.о., должность уполномоченного лица, наименование органа или организации)

М.П.

14.05.2018
(дата)

(подпись)

А.Н. Юницyna
(расшифровка подписи)

Дата выдачи

15.05.2018

(ДД.ММ.ГГГГ)

1. Чертеж(и) градостроительного плана земельного участка

Площадь земельного участка 725 кв. м

Чертеж градостроительного плана земельного участка разработан на топографической основе в масштабе

(1:500), выполненной ООО "АрхЗемПроект" в 1980-1990 г.г.
(дата, наименование организации, подготовившей топографическую основу)

Чертеж градостроительного плана земельного участка разработан
Департаментом градостроительства Администрации муниципального образования "Город Архангельск" 28 апреля 2018 г.
(дата, наименование организации)

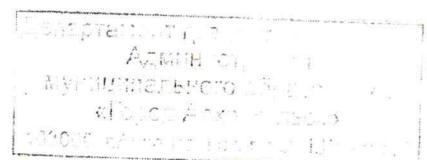

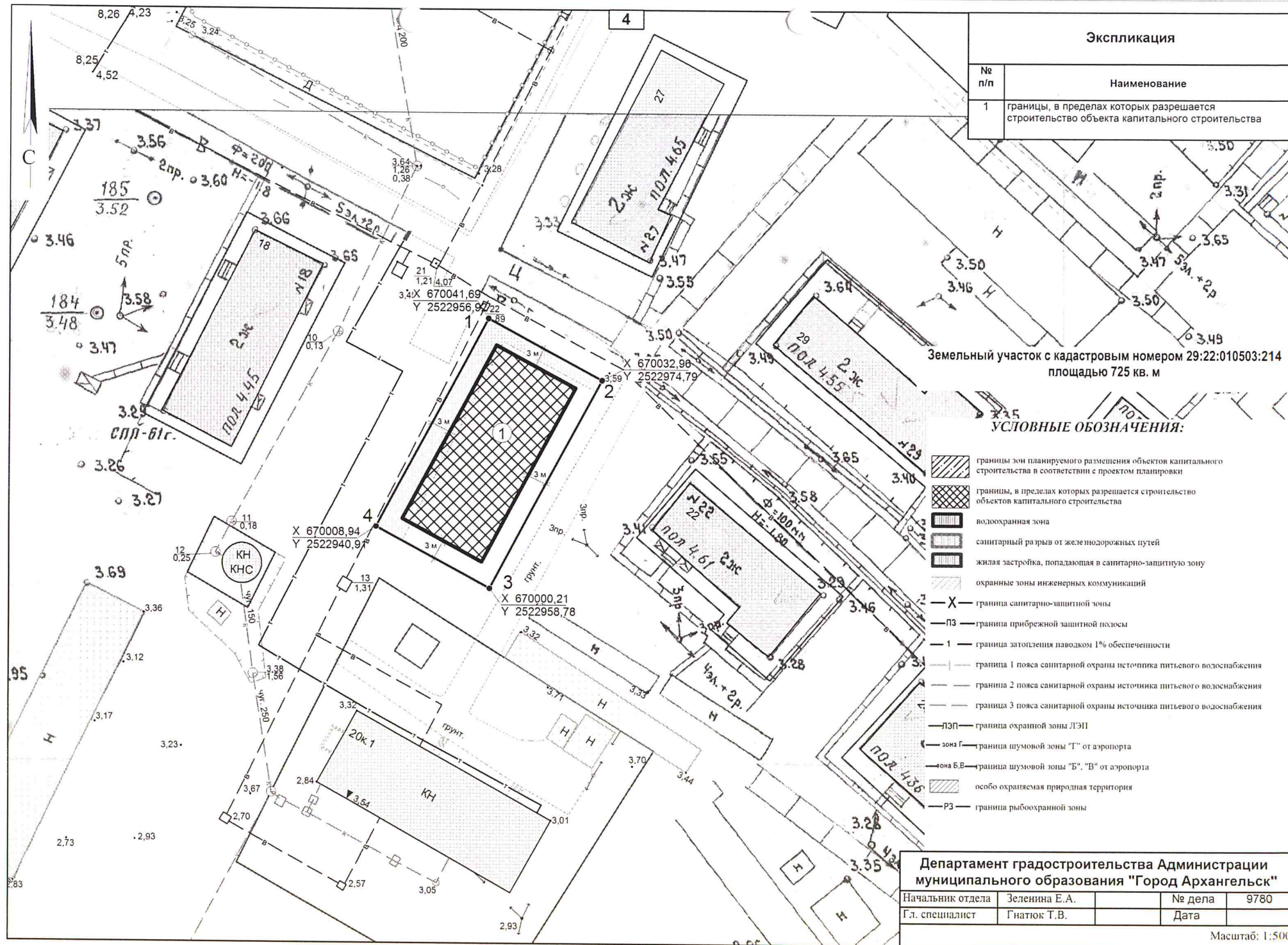

Экспликация	
№ п/п	Наименование
1	границы, в пределах которых разрешается строительство объекта капитального строительства

Земельный участок с кадастровым номером 29:22:010503:214 площадью 725 кв. м

УСЛОВНЫЕ ОБОЗНАЧЕНИЯ:

- границы зон планируемого размещения объектов капитального строительства в соответствии с проектом планировки
- границы, в пределах которых разрешается строительство объектов капитального строительства
- водоохранная зона
- санитарный разрыв от железнодорожных путей
- жилая застройка, попадающая в санитарно-защитную зону
- охранные зоны инженерных коммуникаций
- граница санитарно-защитной зоны
- граница прибрежной защитной полосы
- граница затопления наводком 1% обеспеченности
- граница 1 пояса санитарной охраны источника питьевого водоснабжения
- граница 2 пояса санитарной охраны источника питьевого водоснабжения
- граница 3 пояса санитарной охраны источника питьевого водоснабжения
- граница охранной зоны ЛЭП
- граница шумовой зоны "Г" от аэропорта
- граница шумовой зоны "Б", "В" от аэропорта
- особо охраняемая природная территория
- граница рыбоохранной зоны

Департамент градостроительства Администрации муниципального образования "Город Архангельск"			
Начальник отдела	Зеленина Е.А.	№ дела	9780
Гл. специалист	Гнатюк Т.В.	Дата	

Масштаб: 1:500

2. Информация о градостроительном регламенте либо требованиям к назначению, параметрам и размещению объекта капитального строительства на земельном участке, на который действие градостроительного регламента не распространяется или для которого градостроительный регламент не устанавливается

зона индивидуальных жилых домов с приусадебными участками и малоэтажных многоквартирных жилых домов (кодированное обозначение зоны – Ж-5).

2.1. Реквизиты акта органа государственной власти субъекта Российской Федерации, органа местного самоуправления, содержащего градостроительный регламент либо реквизиты акта федерального органа государственной власти, органа государственной власти субъекта Российской Федерации, органа местного самоуправления, иной организации, определяющего в соответствии с федеральными законами порядок использования земельного участка, на который действие градостроительного регламента не распространяется или для которого градостроительный регламент не устанавливается

Правила землепользования и застройки МО "Город Архангельск", утвержденны решением Архангельской городской Думы от 13.12.2012 № 516 (с изменениями и дополнениями).

2.2. Информация о видах разрешенного использования земельного участка

Основные виды разрешённого использования:

Наименование вида разрешённого использования земельного участка	Описание вида разрешённого использования земельного участка	Код
1	2	3
Питомники	выращивание и реализация подроста деревьев и кустарников, используемых в сельском хозяйстве, а также иных сельскохозяйственных культур для получения рассады и семян; размещение сооружений, необходимых для указанных видов сельскохозяйственного производства	1.17
Для индивидуального жилищного строительства	размещение индивидуального жилого дома (дом, пригодный для постоянного проживания, высотой не выше трёх надземных этажей); размещение индивидуальных гаражей и подсобных сооружений	2.1
Малоэтажная многоквартирная жилая застройка	размещение малоэтажного многоквартирного жилого дома (дом, пригодный для постоянного проживания, высотой до четырёх этажей); размещение индивидуальных гаражей и иных вспомогательных сооружений; обустройство спортивных и детских площадок, площадок отдыха; размещение объектов обслуживания жилой застройки во встроенных, пристроенных и встроенно-пристроенных помещениях малоэтажного многоквартирного дома, если общая площадь таких помещений в малоэтажном многоквартирном доме составляет не более 15 процентов общей площади помещений дома	2.1.1
Бытовое обслуживание	размещение объектов капитального строительства, предназначенных для оказания населению или организациям бытовых услуг (мастерские мелкого ремонта, ателье, бани, парикмахерские, прачечные, химчистки, похоронные бюро)	3.3
Здравоохранение	размещение объектов капитального строительства,	3.4

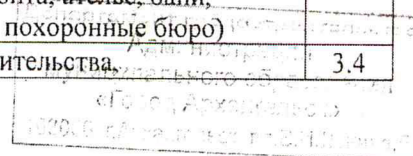

	предназначенных для оказания гражданам медицинской помощи	
Образование и просвещение	размещение объектов капитального строительства, предназначенных для воспитания, образования и просвещения	3.5
Культурное развитие	размещение объектов капитального строительства, предназначенных для размещения в них музеев, выставочных залов, художественных галерей, домов культуры, библиотек, кинотеатров и кинозалов, театров, филармоний, планетариев; устройство площадок для празднеств и гуляний; размещение зданий и сооружений для размещения цирков, зверинцев, зоопарков, океанариумов	3.6
Деловое управление	размещение объектов управленческой деятельности	4.1
Магазины	размещение объектов капитального строительства, предназначенных для продажи товаров, торговая площадь которых составляет до 5000 кв.м	4.4
Общественное питание	размещение объектов капитального строительства в целях устройства мест общественного питания (рестораны, кафе, столовые, закусочные, бары)	4.6
Отдых (рекреация)	создание и уход за парками, городскими лесами, садами и скверами, прудами, озёрами, пляжами, береговыми полосами водных объектов общего пользования, а также обустройство мест отдыха в них	5.0
Обеспечение внутреннего правопорядка	размещение объектов капитального строительства, необходимых для подготовки и поддержания в готовности органов внутренних дел и спасательных служб, в которых существует военизированная служба; размещение объектов гражданской обороны, за исключением объектов гражданской обороны, являющихся частями производственных зданий	8.3

Условно разрешённые виды использования:

Наименование вида разрешённого использования земельного участка	Описание вида разрешённого использования земельного участка	Код
1	2	3
Общежития	размещение общежитий различного вида и обеспечение проживания в них	-
Для ведения личного подсобного хозяйства	размещение жилого дома, не предназначенного для раздела на квартиры (дома, пригодные для постоянного проживания, высотой не выше трёх надземных этажей); производство сельскохозяйственной продукции; размещение гаража и иных вспомогательных сооружений; содержание сельскохозяйственных животных	2.2
Объекты гаражного назначения	размещение отдельно стоящих и пристроенных гаражей, в том числе подземных, предназначенных для хранения личного автотранспорта граждан, с возможностью размещения автомобильных моек	2.7.1
Религиозное использование	размещение объектов капитального строительства, предназначенных для отправления религиозных обрядов (церкви, соборы, храмы, часовни, монастыри, мечети, моленные дома); размещение объектов капитального строительства, предназначенных для постоянного местонахождения духовных лиц, паломников и послушников в связи с осуществлением ими религиозной службы, а также для осуществления благотворительной и религиозной образовательной деятельности (монастыри, скиты, воскресные школы, семинарии, духовные училища)	3.7

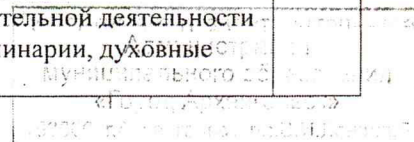

Объекты торговли (торговые центры, торгово-развлекательные центры (комплексы))	размещение объектов капитального строительства общей площадью свыше 5000 кв.м с целью размещения одной или нескольких организаций, осуществляющих продажу товаров и (или) оказание услуг	4.2
Банковская и страховая деятельность	размещение объектов капитального строительства, предназначенных для размещения организаций, оказывающих банковские и страховые услуги	4.5
Объекты придорожного сервиса	размещение автомобильных моек, мастерских, предназначенных для ремонта и обслуживания автомобилей	4.9.1
Склады	размещение сооружений, имеющих назначение по временному хранению, распределению и перевалке грузов (за исключением хранения стратегических запасов), не являющихся частями производственных комплексов, на которых был создан груз	6.9
Обеспечение деятельности исполнения наказаний по	размещение объектов капитального строительства для создания мест лишения свободы	8.4
Ведение огородничества	осуществление деятельности, связанной с выращиванием ягодных, овощных, бахчевых или иных сельскохозяйственных культур и картофеля; размещение некапитального жилого строения и хозяйственных строений и сооружений, предназначенных для хранения сельскохозяйственных орудий труда и выращенной сельскохозяйственной продукции	13.1

Вспомогательные виды разрешённого использования (допустимы только в качестве дополнительных по отношению к основным видам разрешённого использования и условно разрешённым видам использования и осуществляются совместно с ними):

- хозяйственно-бытовые сооружения (помещения), связанные с функционированием объектов основных и условно разрешённых видов использования;
- открытые площадки для временного хранения транспорта (за исключением территориальной зоны РЛ-1);
- коммуникации инженерной инфраструктуры (кроме магистральных сетей), связанные с обслуживанием объектов основных, условно разрешённых видов использования;
- объекты внешнего благоустройства, в том числе фонтаны, памятники, монументы, малые архитектурные формы;
- детские площадки, площадки для отдыха, спортивные площадки (за исключением зон специального назначения, производственных зон, зон зелёных насаждений специального пользования, зон сельскохозяйственного использования);
- площадки хозяйственные, в том числе площадки для мусоросборников;
- площадки для выгула собак (за исключением территориальных зон Р-1, Р-2, Р-3, зон сельскохозяйственного использования, зон специального назначения);
- зелёные насаждения, объекты озеленения, благоустроенные озеленённые территории;
- ограждения (дорожные, газонные) в соответствии с Правилами благоустройства города Архангельска, утвержденными решением Архангельской городской Думы от 25.10.2017 № 581;
- берегоукрепительные сооружения, подпорные стенки и другие объекты инженерной защиты;
- сооружения гражданской обороны.

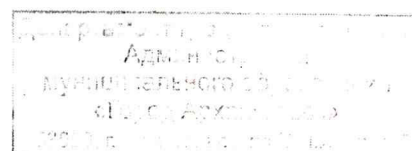

2.3. Предельные (минимальные и (или) максимальные) размеры земельного участка и предельные параметры разрешенного строительства, реконструкции объекта капитального строительства, установленные градостроительным регламентом для территориальной зоны, в которой расположен земельный участок:

Предельные (минимальные и (или) максимальные) размеры земельных участков, в том числе их площадь		Минимальные отступы от границ земельного участка в целях определения мест допустимого размещения зданий, строений, сооружений, за пределами которых запрещено строительство зданий, сооружений	Предельное количество этажей и (или) предельная высота зданий, строений, сооружений	Максимальный процент застройки в границах земельного участка, определяемый как отношение суммарной площади земельного участка, которая может быть застроена, ко всей площади земельного участка	Требования к архитектурным решениям объектов капитального строительства, расположенным в границах территории исторического поселения федерального или регионального значения	Иные показатели			
1	2						3	4	5
Длина, м	Ширина, м	Площадь, м ² или га							
36,5	20	725	3 м	3	*	-	см. ниже		

Иные показатели:

- * максимальный процент застройки в границах земельного участка в соответствии со статьей 33 Правил землепользования и застройки МО "Город Архангельск";
- минимальный процент застройки в границах земельного участка для всех видов разрешенного использования не может быть менее 10 процентов (ч.6 ст.33 Правил землепользования и застройки МО "Город Архангельск");
- коэффициент плотности застройки земельного участка с кадастровым номером 29:22:010503:214 в соответствии с ч.3 ст.33 Правил землепользования и застройки МО "Город Архангельск";
- проектирование осуществляется в соответствии с требованиями регламентов, в т.ч. санитарно-эпидемиологическими, экологическими требованиями, требованиями государственной охраны объектов культурного наследия, требованиями пожарной, промышленной, ядерной, радиационной и иной безопасности;
- минимальные площади озелененных территорий, площади для размещения машино-мест, проездов и иных, необходимых в соответствии с Правилами землепользования и застройки и техническими регламентами вспомогательных объектов,



- предназначенных для его обслуживания и эксплуатации, должны располагаться в границах земельной площадью 29:22:010503:214 (ст.31 Правил землепользования и застройки МО "Город Архангельск");
- минимальная доля озелененной территории земельного участка не должна быть менее 15% площади участка (ст.38 Правил землепользования и застройки МО "Город Архангельск");
- минимальные отступы от границ земельных участков стен вновь строящихся и реконструируемых сооружений должны быть определены в соответствии со ст.34 Правил землепользования и застройки МО "Город Архангельск";
- минимальное количество машино-мест для хранения индивидуального транспорта должно быть не менее 1 места на 1 машино-место (ст.35 Правил землепользования и застройки МО "Город Архангельск");
- предусмотреть размещение площадок общего пользования различного назначения (ст.39 Правил землепользования и застройки МО "Город Архангельск");
- размещение объектов капитального строительства в целях извлечения прибыли на основании торгов (за исключением объектов, на первом и втором этажах жилых объектов (ст.32 Правил землепользования и застройки МО "Город Архангельск");
- во встроенных или пристроенных к дому помещениях общественного назначения не допускается размещение магазинов, торговых павильонов, магазинов с наличием в них взрывоопасных веществ и материалов, в которых применяются легко воспламеняющиеся жидкости;
- вспомогательные строения, за исключением гаражей, размещать со стороны улиц не допускается;
- размещение бань, саун допускается при условии канализования стоков;
- при уклоне ската крыши в сторону соседнего участка необходимо обеспечить водоотведение до территории своего участка.



2.4. Требования к назначению, параметрам и размещению объекта капитального строительства на земельном участке, на который дейст градостроительного регламента не распространяется или для которого градостроительный регламент не устанавливается:

Причины отнесения земельного участка к виду земельного участка, на который действие градостроительного регламента не распространяется или для которого градостроительный регламент не устанавливается	Реквизиты акты, регулирующие использование земельного участка	Требования к использованию земельного участка	Требования к параметрам объекта капитального строительства		Требования к размещению объектов капитального строительства		
			Предельные количества этажей и (или) предельная высота зданий, строений, сооружений и	Максимальный процент застройки в границах земельного участка, определяемый как отношение суммарной площади земельного участка, которая может быть застроена, ко всей площади земельного участка	Иные требования к параметрам объекта капитального строительства	Минимальные отступы от границ земельного участка в целях определения мест допустимого размещения зданий, строений, сооружений за пределами которых запрещено строительство зданий, строений, сооружений	Иные требования к размещению объектов капитального строительства
1	2	3	4	5	6	7	8
-	-	-	-	-	-	-	-



3. Информация о расположенных в границах земельного участка объектах капитального строительства и объектах культурного наследия

3.1. Объекты капитального строительства

№ не имеется, _____,
 (согласно чертежу (назначение объекта капитального строительства, этажность, градостроительного плана) (высотность, общая площадь, площадь застройки)

инвентаризационный или кадастровый номер _____,

3.2. Объекты, включенные в единый государственный реестр объектов культурного наследия (памятников истории и культуры) народов Российской Федерации

№ информация отсутствует, _____,
 (согласно чертежу (назначение объекта культурного наследия, общая площадь, площадь градостроительного плана) (застройки)

(наименование органа государственной власти, принявшего решение о включении выявленного объекта культурного наследия в реестр, реквизиты этого решения)

регистрационный номер в реестре _____ от _____ (дата)

4. Информация о расчетных показателях минимально допустимого уровня обеспеченности территории объектами коммунальной, транспортной, социальной инфраструктур и расчетных показателях максимально допустимого уровня территориальной доступности указанных объектов для населения в случае, если земельный участок расположен в границах территории, в отношении которой предусматривается осуществление деятельности по комплексному и устойчивому развитию территории:

Информация о расчетных показателях минимально допустимого уровня обеспеченности территории								
Объекты коммунальной инфраструктуры			Объекты транспортной инфраструктуры			Объекты социальной инфраструктуры		
Наименование вида объекта	Единица измерения	Расчетный показатель	Наименование вида объекта	Единица измерения	Расчетный показатель	Наименование вида объекта	Единица измерения	Расчетный показатель
1	2	3	4	5	6	7	8	9
-	-	-	-	-	-	-	-	-

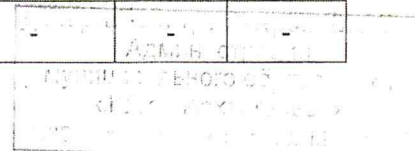

Информация о расчетных показателях максимально допустимого уровня территориальной доступности								
Наименование вида объекта	Единица измерения	Расчетный показатель	Наименование вида объекта	Единица измерения	Расчетный показатель	Наименование вида объекта	Единица измерения	Расчетный показатель
1	2	3	4	5	6	7	8	9
-	-	-	-	-	-	-	-	-

5. Информация об ограничениях использования земельного участка, в том числе если земельный участок полностью или частично расположен в границах зон с особыми условиями использования территорий

-

6. Информация о границах зон с особыми условиями использования территорий, если земельный участок полностью или частично расположен в границах таких зон:

Наименование зоны с особыми условиями использования территории с указанием объекта, в отношении которого установлена такая зона	Перечень координат характерных точек в системе координат, используемой для ведения Единого государственного реестра недвижимости		
	Обозначение (номер) характерной точки	X	Y
1	2	3	4
	-	-	-

7. Информация о границах зон действия публичных сервитутов

информация отсутствует

Обозначение (номер) характерной точки	Перечень координат характерных точек в системе координат, используемой для ведения Единого государственного реестра недвижимости	
	X	Y
-	-	-

8. Номер и (или) наименование элемента планировочной структуры, в границах которого расположен земельный участок



9. Информация о технических условиях подключения (технологического присоединения) объектов капитального строительства к сетям инженерно-технического обеспечения, определенных с учетом программ комплексного развития систем коммунальной инфраструктуры поселения, городского округа

- МУП "Водоканал"/ на водоснабжение и водоотведение/;

- АГТС ПАО "ТГК-2"/ теплоснабжение/

10. Реквизиты нормативных правовых актов субъекта Российской Федерации, муниципальных правовых актов, устанавливающих требования к благоустройству территории решение Архангельской городской Думы "Об утверждении Правил благоустройства города Архангельска" от 25 октября 2017 года N 581.

11. Информация о красных линиях: информация отсутствует

Обозначение (номер) характерной точки	Перечень координат характерных точек в системе координат, используемой для ведения Единого государственного реестра недвижимости	
	X	Y
1	-	-
2	-	-





ИНН/КПП 2901123178/290101001,
р/с 40702810817140000258
САНКТ-ПЕТЕРБУРГСКИЙ ФИЛИАЛ «БАНК СГБ»
к/с 30101810100000000752, БИК 044030752

000 «Архангельское специализированное
энергетическое предприятие»
Россия, 163045, Архангельск, Талажское шоссе, 1, к.1
Тел/факс: (8182) 24-36-01, 24-23-05 e-mail: office@asepseti.ru

ТЕХНИЧЕСКИЕ УСЛОВИЯ для присоединения к электрическим сетям

№ 84- 4103/04

«18 июль» 2018 г.

ООО «Архангельское специализированное энергетическое предприятие»

(наименование сетевой организации, выдавшей технические условия)

ГБУЗ Архангельской области «Архангельская городская клиническая больница №6»

(полное наименование организации - для юридического лица; фамилия, имя, отчество - для индивидуального предпринимателя)

1. Наименование энергопринимающих устройств заявителя Электроустановка для строительства и эксплуатации здания офиса врача общей практики
2. Наименование и место нахождения объектов, в целях электроснабжения которых осуществляется технологическое присоединение энергопринимающих устройств заявителя Электроустановка для строительства и эксплуатации здания офиса врача общей практики на земельном участке (кад. номер 29:22:010503:214) по адресу г. Архангельск, Маймаксанский территориальный округ, ул. Мудьюгская
3. Максимальная мощность присоединяемых энергопринимающих устройств заявителя составляет 40 кВт.
(Если энергопринимающее устройство вводится в эксплуатацию по этапам и очередям, указывается поэтапное распределение мощности)
4. Категория надежности 3 (третья).
5. Класс напряжения электрических сетей, к которым осуществляется технологическое присоединение 0,4 кВ.
6. Год ввода в эксплуатацию энергопринимающих устройств заявителя _____
7. Точка(и) присоединения (вводные распределительные устройства, линии электропередачи, базовые подстанции, генераторы) и максимальная мощность энергопринимающих устройств по каждой точке присоединения ближайшая вновь устанавливаемая опора ВЛ-0,4 кВ от ТП-748
8. Основной источник питания ТП-748.
9. Резервный источник питания Не требуется.
10. Сетевая организация осуществляет:
 - 10.1. Проектные и изыскательские работы.
 - 10.2. Строительство ВЛ-0,4 кВ от опоры ВЛ-0,4 кВ от ТП-748 до границ земельного участка Заявителя (не далее 25 метров).
 - 10.3. Фактические действия по присоединению и обеспечению работы Устройств в электрической сети.
11. Заявитель осуществляет:
 - 11.1 Разработать однолинейную схему (проект) электроснабжения электроустановки Заявителя организацией, имеющей свидетельство СРО на право осуществления данного вида деятельности.
 - 11.2 Однолинейной схемой (проектом) предусмотреть следующее:
 - 11.2.1 Установку на границе раздела балансовой принадлежности электросетей и эксплуатационной ответственности сторон (на границе земельного участка Заявителя) в герметичном щите наружной установки (степень защиты IP54)

прибора учета электрической энергии классом точности не менее 1,0. Для своевременного снятия показаний и определения фактического объема потребляемой электроэнергии, рекомендуется установка прибора учета электрической энергии марки Меркурий 230 ART-02 PQRSIN или Меркурий 234 ART-02 P, имеющий возможность тарифного учета электроэнергии по зонам суток и долговременного хранения и передачи накопленной информации (показаний) по цифровым интерфейсам.

- 11.2.2 Для организации удаленного опроса прибора учета, с целью определения объема потребляемой электроэнергии, а также дистанционного контроля параметров качества электроэнергии рекомендуется установка и подключение внешнего GSM-модема iRZ ATM2-485, антенны GSM900/1800.
- 11.2.3 При установке внешнего GSM-модема, в соответствии с руководством по эксплуатации учетов, подключить внешнее питание интерфейса путем установки в щите учета блока питания 220/9 В. Для включения блока питания в щите учета предусмотреть розетку 220 В. Розетку подключить отдельной линией после прибора учета.
- 11.2.4 В соответствии с руководством по эксплуатации учетов, подключить внешнее питание интерфейса путем установки в щите учета блока питания 220/9 В. Для включения блока питания в щите учета предусмотреть розетку 220 В. Розетку подключить отдельной линией.
- 11.2.5 Перед расчетными учетами электрической энергии установить защитные отключающие устройства, приспособленные для опломбирования, с током уставки теплового расцепителя рассчитанным согласно заявленной мощности.
- 11.2.6 Согласно п.1.7.102, 1.7.103 Правил устройства электроустановок на вводе в электроустановку выполнить повторное заземление PEN-проводника.
- 11.3 Однолинейную схему (проект) согласовать с ООО «АСЭП» по адресу: г. Архангельск, Талажское шоссе, 1, корп.1, 3-й этаж.
- 11.4 После согласования проектной документации произвести монтажные работы, специализированной электромонтажной организацией, имеющей свидетельство СРО на право производства данного вида деятельности, в полном соответствии с проектом.
- 11.5 Работы по монтажу электрооборудования выполнить согласно ПУЭ, сечение питающих кабелей и уставки аппаратов защиты определить проектом.
- 11.6 При монтаже прибора учета должно быть обеспечено:
- высота от настила до коробки зажимов счетчика в пределах 0,8-1,7 м;
 - возможность удобной замены и установки счетчика с уклоном не более 1°;
 - возможность установки и снятия счетчика с лицевой стороны.
- 11.7 Произвести подключение прибора учета через GSM-модем к системе АСКУЭ ООО «АСЭП» (при наличии GSM-модема).
- 11.8 После выполнения монтажных работ предъявить электроустановку на осмотр (обследование) представителю ООО «АСЭП».
- 11.9 Произвести замеры сопротивления растеканию заземляющего устройства, результаты замеров оформить Протоколом, заверенную копию протокола предоставить в ООО «АСЭП».
- 11.10 Для подачи напряжения на электроустановку Заявителя необходимо:
- заключить Договор технологического присоединения.
 - выполнить мероприятия, предусмотренные настоящими техническими условиями и Договором.
 - заключить Акт об осуществлении технологического присоединения.
 - внести изменения в договор энергоснабжения.
12. Срок действия настоящих технических условий составляет **2 года** со дня заключения договора об осуществлении технологического присоединения к электрическим сетям.

(подпись)

Шилкин Григорий Владимирович

(расшифровка подписи)

Генеральный директор ООО «АСЭП»

(должность, фамилия, имя, отчество лица действующего от имени сетевой организации)

" " _____ 2018 г.

14.08.18

О.В. Шилкин



**Акционерное общество
«Архангельская областная
энергетическая компания»
(АО «АрхоблЭнерго»)
Приморский филиал**

оф. 126, д. 112/3, Набережная Северной Двины,
г. Архангельск, 163000
тел./факс: (8182) 21-43-01
e-mail: pf@aoenergo.ru

ОГРН 1082901006165 ИНН 2901179251 КПП 292102001

13. 07. 2018

№ 1930

на № 1519 от 27.06.2017

О выдаче ТУ

Технические условия и информация о плате за подключение № 140

На основании заявки о получении технических условий

АО «Архангельская областная энергетическая компания» на Ваш запрос сообщает о возможности теплоснабжения объекта капитального строительства:

Здания, предназначенного для оказания гражданам медицинской помощи (офис врача общей практики), расположенного по адресу: г. Архангельск, Маймаксанский территориальный округ, ул. Мудьюгская, кадастровый номер земельного участка 29:22:010503:214, с максимальной тепловой нагрузкой 0,017 Гкал/ч, от источника централизованного теплоснабжения на основании заключенного договора о подключении к системе теплоснабжения АО «АрхоблЭнерго».

Точка подключения: место врезки в тепловую сеть Ду-150 мм от котельной по ул. Лодемской, д. 56 между УТ-10 и УТ-10-1.

Срок подключения к тепловым сетям – не более 3 лет с даты выдачи.

Срок действия данных технических условий и информации о плате за подключение – 2 года с даты их выдачи.

Плата за подключение объекта составляет 550,00 рублей при заключении Договора о подключении к системе теплоснабжения.

Приложение:

1. Образец заявки на подключение к системе теплоснабжения на 2 л. в 1 экз. (возможно направление заявки в электронном виде).

Директор

В.А. Петухов

Исп. А.С. Попов
+79214723963



**Акционерное общество
«Архангельская областная
энергетическая компания»
(АО «АрхоблЭнерго»)
Приморский филиал**

оф. 126, д. 112/3, Набережная Северной Двины,
г. Архангельск, 163000
тел./факс: (8182) 21-43-01
e-mail: pf@aoenergo.ru

ГБУ здравоохранения
Архангельской области

«Архангельская городская
клиническая больница №6»

ОГРН 1082901006165 ИНН 2901179251 КПП 292102001

13.07.2018

№

1930

на №

1519

от

27.06.2017

О выдаче ТУ

Технические условия и информация о плате за подключение № 140

На основании заявки о получении технических условий

АО «Архангельская областная энергетическая компания» на Ваш запрос сообщает о возможности теплоснабжения объекта капитального строительства:

Здания, предназначенного для оказания гражданам медицинской помощи (офис врача общей практики), расположенного по адресу: г. Архангельск, Маймаксанский территориальный округ, ул. Мудьюгская, кадастровый номер земельного участка 29:22:010503:214, с максимальной тепловой нагрузкой 0,017 Гкал/ч, от источника централизованного теплоснабжения на основании заключенного договора о подключении к системе теплоснабжения АО «АрхоблЭнерго».

Точка подключения: место врезки в тепловую сеть Ду-150 мм от котельной по ул. Лодемской, д. 56 между УТ-10 и УТ-10-1.

Срок подключения к тепловым сетям – не более 3 лет с даты выдачи.

Срок действия данных технических условий и информации о плате за подключение – 2 года с даты их выдачи.

Плата за подключение объекта составляет 550,00 рублей при заключении Договора о подключении к системе теплоснабжения.

Приложение:

1. Образец заявки на подключение к системе теплоснабжения на 2 л. в 1 экз. (возможно направление заявки в электронном виде).

Директор

В.А. Петухов

Исп. А.С. Попов
+79214723963

ПРЕДВАРИТЕЛЬНЫЕ ТЕХНИЧЕСКИЕ УСЛОВИЯ
подключения к системам водоснабжения и водоотведения г. Архангельска
№ 187 от 03 июля 2018

Заказчик: Министерство здравоохранения Архангельской области
Государственно бюджетное учреждение здравоохранения
Архангельской области «Архангельская городская клиническая
больница №6»

Наименование объекта: Здание офиса врача общей практики
Адрес объекта: ул. Мудьюгская, в Маймаксанском территориальном округе
г. Архангельска, земельный участок с кадастровым номером
29:22:010503:214

Основание: Запрос № б/н от 26.06.2018 года.

Возможная точка подключения к сетям водоснабжения: точка подключения на границе земельного участка №29:22:010503:214 на проектируемом водопроводе, на расстоянии около 2 метров от существующей сети водопровода Ду100 мм по ул. Мудьюгская.

Возможная точка подключения к сетям канализации: точка подключения на границе земельного участка № 29:22:010503:214 на проектируемой сети канализации с устройством локальных очистных сооружений на расстоянии около 23 метров от существующего колодца внутриквартальной сети канализации Ду200 мм вблизи КНС (29 л/з) расположенной по адресу: ул. Мудьюгская, д. 20 к.1 стр.1.

Максимальный расход питьевой воды из сети водоснабжения в точке подключения: 0,48 м³/час.

Максимальный расход сточных вод, сбрасываемых в сети водоотведения в точке подключения: 0,48 м³/час.

Срок подключения объекта к сетям водоснабжения и водоотведения: 18 месяцев после заключения договора о подключении объекта к системам водоснабжения и водоотведения и оплаты стоимости подключения объекта в соответствии с законодательством Российской Федерации.

Срок действия технических условий: 3 года.

Примечание: настоящие технические условия носят информационный характер и не предоставляют право на осуществление строительно-монтажных работ по устройству сетей водоснабжения и канализации до заключения договоров на подключение (технологическое присоединение), а также не свидетельствуют о резервировании указанной нагрузки в целях подключения объекта Заказчика. Заказчику предоставляется право в течение 1 года с момента выдачи настоящих технических условий определить уровень необходимой подключаемой нагрузки и обратиться в адрес МУП «Водоочистка» с заявлением о подключении (о заключении договора о подключении) объекта. МУП «Водоочистка» оставляет за собой право перераспределения и резервирования оставшейся доступной для подключения нагрузки, в соответствии с очерёдность заключения договоров о подключении с заявителями в целях подключения объектов капитального строительства к централизованным системам водоснабжения и водоотведения.



И.о. директора МУП «Водоочистка» А.Н. Ремизов

Исп.: Сверчков А.Н. 
ст. инженер ПТО
Тел.: +7 (8182) 68-21-64 (доб. 3-91)

Согласовано:
И.И. Бридько 
Технический директор

Согласовано:
И.Н. Дашко 
Директор по капитальному строительству



МЧС РОССИИ

ГЛАВНОЕ УПРАВЛЕНИЕ
ПОЖАРНОЙ ОБОРАТЫ И ЛИКВИДАЦИИ
ПОСЛЕДСТВИЙ ЧУЖДАГО
ОГНЯ И РАДИАЦИОННО-ОГОННОЙ
ОПАСНОСТИ ФЕДЕРАЛЬНОГО АГЕНТСТВА
ПО ТЕХНИЧЕСКОМУ РЕГУЛИРОВАНИЮ И
ОЦЕНКЕ СООТВЕТСТВИЯ
**Главное управление МЧС России
по Архангельской области**

14 Сибиряк, 27, - Архангельск, 163000
Телефон: 8(4852) 42-02-02, факс: 8(4852) 42-02-02
e-mail: guch@ar.mchsrf.ru

02.01.2004 02-1-1-1
№ № _____ от _____

Ответ на запрос

Исполнительному обязанности
руководителя ГКУ АО «ГЧКС»

П.В. Бонкову

В ответ на Ваше письмо о наличии наружных источников пожаротушения на территории посёлка 29 поселково с. Архангельска на земельном участке с кадастровым номером 29.02.010.503.214 сообщаем, что ближайшим наружным источником пожаротушения (пожарная гидранты (далее - ПГ), пожарная водопровод (далее - ПВ)) находится по следующему адресу:

- ул. Мухоморова, 18 (ПГ Т-150);
- ул. Мухоморова, 12 (ПГ Т-150, ПВ);
- ул. Мухоморова, 28 и 1 (ПВ).

Заместитель начальника Главного управления -
начальник УОД и ПР Главного управления
МЧС России по Архангельской области
полковник внутренней службы

А.А. Бонков



МЧС РОССИИ

**ГЛАВНОЕ УПРАВЛЕНИЕ
МИНИСТЕРСТВА РОССИЙСКОЙ ФЕДЕРАЦИИ
ПО ДЕЛАМ ГРАЖДАНСКОЙ ОБОРОНЫ,
ЧРЕЗВЫЧАЙНЫМ СИТУАЦИЯМ И ЛИКВИДАЦИИ
ПОСЛЕДСТВИЙ СТИХИЙНЫХ БЕДСТВИЙ
ПО АРХАНГЕЛЬСКОЙ ОБЛАСТИ
(Главное управление МЧС России
по Архангельской области)**

ул. Свободы, 27, г. Архангельск, 163000
Тел./факс: (818-2) 65-14-94, телефон доверия: 29-99-99
e-mail: mchs29@yandex.ru

Исполняющему обязанности
руководителя ГКУ АО «ГУКС»

П.В. Баженову

31.10.2018 № 6409-4-2-9
на № 2002 от 22.10.2018 г.



Ответ на запрос

В ответ на Ваше письмо «О расчетном времени прибытия» сообщаем, что расстояние от отдельного поста 1 пожарно-спасательной части ФГКУ «3 отряд ФПС по Архангельской области», расположенного по адресу: Архангельская область, г. Архангельск, Окружное шоссе, 1 до территории поселка 29 лесозавода г. Архангельска, составит 23 км. Расчетное время прибытия - 36 минут, которое складывается из суммы времени сбора и выезда личного - 1 минута и времени следования до места назначения (средняя скорость составляет 40 км/ч) – 35 минут.

Фактическое время следования, с учетом дорожного покрытия и ограничений на мостах 7 и 8 тонн через реки Рада и Ижма, составит более 50 минут, что не соответствует требованиям ст. 76 123-ФЗ «Технический регламент о требованиях пожарной безопасности».

Заместитель начальника Главного управления –
начальник УНД и ПР Главного управления
МЧС России по Архангельской области
полковник внутренней службы

А.А. Бахтин

 Рудаков Е.В.
 28-80-90

Информационно-удостоверяющий лист

Проектирование здания офиса врачей общей практики
на территории 29-го лесозавода города Архангельск

Раздел	01.09-18-ПЗ	
ГИП	Потехин	<i>Потехин</i>
Разработал	Мазанникова	<i>Мазанникова</i>
Проверил	Морин	<i>Морин</i>

Инв. № подл.	Подп. и дата	Взам. инв. №

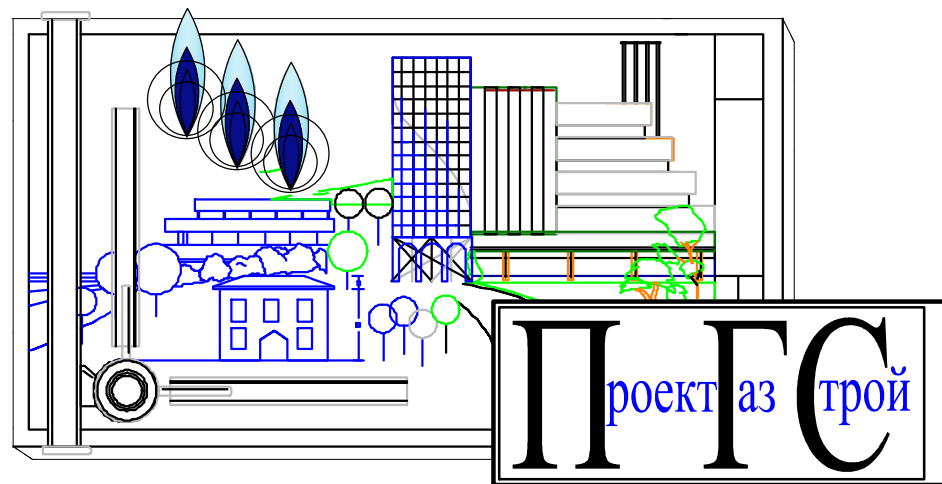

ООО "Проектгазстрой"

Заказчик: "ГКУ Архангельской области
"Главное управление капитального строительства""

Проектирование здания офиса врача общей практики на территории
29-го лесозавода города Архангельска

ПРОЕКТНАЯ ДОКУМЕНТАЦИЯ

Раздел 2 «Схема планировочной организации земельного участка»

01.09-18-ПЗУ

Том 2

Котлас 2018 г.

Инв. № подл.	Подп. и дата	Взам. инв. №

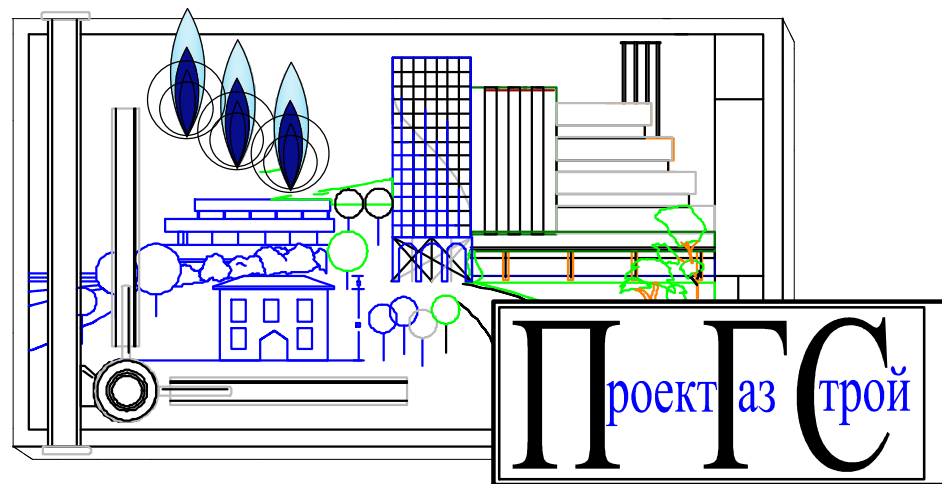

ООО "Проектгазстрой"

Заказчик: "ГКУ Архангельской области
"Главное управление капитального строительства""

Проектирование здания офиса врача общей практики на территории
29-го лесозавода города Архангельска

ПРОЕКТНАЯ ДОКУМЕНТАЦИЯ

Раздел 2 «Схема планировочной организации земельного участка»

01.09-18-ПЗУ

Том 2

Генеральный директор

Семаков А. Л.

ГИП

Потехин В. С.

Котлас 2018 г.

Инв. № подл. Подп. и дата. Взам. инв. №

Содержание

Текстовая часть

1. Характеристика земельного участка, предоставленного для размещения объекта капитального строительства
2. Обоснование границ санитарно-защитных зон объектов капитального строительства в пределах границ земельного участка
3. Обоснование планировочной организации земельного участка в соответствии с градостроительными и техническими регламентами либо документами об использовании земельного участка
4. Технико-экономические показатели земельного участка, предоставляемого для размещения объекта капитального строительства
5. Обоснование решений по инженерной подготовке территории, в том числе решений по инженерной защите территории и объектов капитального строительства от последствий опасных геологических процессов, паводковых, поверхностных и грунтовых вод
6. Описание организации рельефа вертикальной планировкой
7. Описание решений по благоустройству территории
8. Зонирование территории земельного участка, предоставленного для размещения объекта капитального строительства, обоснование функционального назначения и принципиальной схемы размещения зон, обоснование размещения зданий и сооружений объектов капитального строительства
9. Обоснование схем транспортных коммуникаций, обеспечивающих внешние и внутренние грузоперевозки
10. Характеристика и технические показатели транспортных коммуникаций
11. Обоснование схем транспортных коммуникаций, обеспечивающих внешний и внутренний подъезд к объекту капитального строительства
12. Сводный план инженерных сетей

Согласовано			

Инва. №	
Подп. и дата	

01.09.18-ПЗУ.ПЗ											
Изм.	Кол.у	Лист	№	Подп.	Дата						
Здание офиса врача общей практики на территории 29-го лесозавода города Архангельска						Стадия	Лист	Листов			
						П		1		8	
						ООО «ПроектГазСтрой»					
ГИП		Потехин		10.18							
Разработал		Мазанникова		10.18							
Н. контр.		Семаков		10.18							

Графическая часть

Чертежи основного комплекта 01.09.18 - ПЗУ

Л.1	Ситуационный план	
Л.2	Схема планировочной организации земельного участка	М 1:500
Л.3	План благоустройства территории	М 1:500
Л.4	План организации рельефа	М 1:500
Л.5	План земляных масс	М 1:500
Л.6	Сводный план инженерных сетей	М 1:500
Л.7	Конструкции покрытий проездов, тротуаров и площадок	

Индв. №	Подп. и дата	Взам.								01.09.18-ПЗУ.ПЗ	2

Текстовая часть

1. Характеристика земельного участка, предоставленного для размещения объекта капитального строительства

В административном отношении площадка под строительство «Здания офиса врача общей практики на территории 29-го лесозавода города Архангельска» расположена по адресу: Архангельская область, г. Архангельск, Маймаксанский территориальный округ, ул. Мудьюгская, на территории 29-го лесозавода.

Кадастровый номер земельного участка 29:22:010503:214.

«Здание офиса врача общей практики на территории 29-го лесозавода города Архангельска», выполнена на основании задания на проектирование и строительных норм и правил.

Проектируемый офис врачей общей практики расположен в двухэтажном, отдельно стоящем здании. Габариты здания в осях 1-5 составляют: 15,6 м., в осях А-В – 15,6 м. Планировочная структура здания представляет собой рациональную ортогонально-геометрическую схему. Для доступа посетителей с рельефа на отметку 1-го этажа офиса предусматривается наличие пандуса

Участок граничит:

- с северной стороны – с существующим проездом, ул.Мудьюгская;
- с восточной стороны – проезд, территория жилого многоквартирного дома;
- с южной стороны – проезд и вышка сотовой связи;
- с западной стороны – проезд ул.Новая.

В геоморфологическом отношении участок проектируемого строительства расположен на надпойменной террасе реки Северная Двина. Рельеф ровный. Участок заболочен. Рельеф относительно ровный. Высотные отметки в пределах расположения скважин изменяются в пределах 3,23-3,44м.

Нормативная глубина сезонного промерзания для песчаных грунтов составляет - 1,65 м.

К физико-геологическим процессам на участке проектируемого строительства следует отнести заболоченность территории. Мощность торф от 2,8 до 3,2м. В процессе

Изн. №	Подп. и дата	Взам.	01.09.18-ПЗУ.ПЗ						3

строительства рекомендуется полная или частичная выторфовка с заменой на песчаные дренирующие грунты..

В настоящее время земельный участок свободен от застройки.

Проектируемое здание размещено на участке с учетом оптимальной ориентации.

Планировка территории определена размерами участка.

2. Обоснование границ санитарно-защитных зон объектов капитального строительства в пределах границ земельного участка

Зоны особо охраняемого ландшафта вблизи участка отсутствуют.

Проектируемое здание не попадает в охранную зону объектов и производств, являющихся источниками негативного воздействия на окружающую среду.

3. Обоснование планировочной организации земельного участка в соответствии с градостроительными и техническими регламентами либо документами об использовании земельного участка

Размещение проектируемого объекта на рассматриваемом участке не противоречит генеральному плану. Границы земельного участка определены градостроительным планом земельного участка №RU29301000-3203, представленным департаментом градостроительства муниципального образования «Город Архангельск».

На данном участке объекты, имеющие особую природную и культурную ценность, не выявлены.

Генеральный план выполнен на основании задания на проектирование, выданного заказчиком.

На территории строительства размещены:

- офис врача –1 этаж, вспомогательные помещения станции скорой помощи-2 этаж;
- парковки и хозяйственная площадка;
- мусороконтейнерная площадка (с закрытым павильоном).

Разбивочный план решен с учетом требований нормативных документов:

- ГОСТ 21.508-96;

Инва. №	Подп. и дата	Взам.							01.09.18-ПЗУ.ПЗ	4

- СП 42.13330.2011 “Градостроительство. Планировка и застройка городских и сельских поселений”.

Горизонтальную привязку проектируемого здания поз.1, производить по координатам приведенным на разбивочном плане.

Горизонтальную привязку осей проездов, площадок, дорожек производить линейно от наружных граней проектируемого здания. Горизонтальная привязка приведена в разделе ГП на листе “Разбивочный план”.

Организация земельного участка выполнена согласно СП 42.13330.2011 “Градостроительство. Планировка и застройка городских и сельских поселений”.

4. Техничко-экономические показатели земельного участка, предоставляемого для размещения объекта капитального строительства

№ п/п	Наименование показателей	Ед.изм.	Кол-во
1	Площадь территории в границах отведенного земельного участка по градплану	м2	725
2	Площадь территории в границах дополнительного участка восстановление проездов	м2	540
3	Площадь застройки проектируемого здания	м2	280,6
4	Площадь покрытия площадок в границах проектируемого участка	м2	306,5
5	Площадь озеленения в границах проектируемого участка	м2	49,5
6	Процент застройки	-	38,70
7	Процент озеленения	-	7,0

Инв. №	Подп. и дата	Взам.						01.09.18-ПЗУ.ПЗ	5

11. Обоснование схем транспортных коммуникаций, обеспечивающих внешний и внутренний подъезд к объекту капитального строительства

Подъезд к проектируемому зданию предусмотрен с северо-западной стороны с улицы Мудьюнградской, а также возможен с существующего местного проезда, расположенного вдоль восточной границы участка.

Продольные уклоны дорожек и площадок с твердым покрытием запроектированы от 0,005 ‰ -0,010‰, поперечные -2 ‰.

12. Сводный план инженерных сетей

Инженерное обеспечение представляет собой совокупность систем водоснабжения, канализации, электроснабжения, призванных обеспечить функционирование проектируемого объекта. При проектировании подземных инженерных сетей учтены нормы взаимного расположения различных трубопроводов и кабелей, глубина заложения и минимально допустимые расстояния от сетей до здания.

Инв. №	Подп. и дата	Взам.							01.09.18-ПЗУ.ПЗ	8

Ведомость чертежей основного комплекта

Лист	Наименование	Примечание
1	Ведомость чертежей основного комплекта	
	Общие данные	
	Ситуационная схема	
2	Схема планировочной организации земельного участка М 1:500	
3	План благоустройства М 1:500	
4	План организации рельефа М 1:500	
5	План земляных масс. М 1:500	
6	Сводный план инженерных сетей М 1:500	
7	Конструкции дорожных одежд. Ведомость объемов земляных масс.	

Ведомость ссылочных и прилагаемых документов

Обозначение	Наименование	Примечание
	<u>Ссылочные документы</u>	
ГОСТ 21.508-93	Правила выполнения рабочей документации генеральных планов предприятий, сооружений и жилищно-гражданских объектов.	
ГОСТ 21.204-93	Условные и графические изображения и обозначения на чертежах генеральных планов и транспорта	
ГОСТ 6665-91	Камни бетонные и железобетонные бортовые.	
СНиП 21-02-99*	Стоянки автомобилей	
СНиП 2.07.01-89	Градостроительство. Планировка и застройка городских и сельских поселений	
	Нормативы градостроительного проектирования муниципального образования "Город Архангельск"	
СП 118.1330.2012	Общественные здания и сооружения»	

01.09.18-ПЗУ					
Здание офиса врача общей практики на территории 29-го лесозавода города Архангельска					
Изм.	Кол.у	Лист N док.	Подпись	Дата	
ГИП		Потехин		10.18	Стадия
Проверил		Морин	<i>Морин</i>	10.18	Лист
Разработал		Мазанникова	<i>Мазанникова</i>	10.18	Листов
Нормокон-ль		Семаков	<i>Семаков</i>	10.18	
Ведомость чертежей основного комплекта					000 "ПроектГазСтрой"

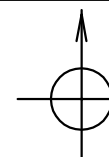

Ситуационная схема



Участок проектирования

→ Пути подъезда
Технико-экономические показатели

№ п/п	Наименование	Ед-цы изм-я	Кол-во
1	Площадь участка	м2	725
2	Площадь застройки суммарная	м2	280.6
3	Площадь твердых покрытий	м2	306.5
4	Площадь озеленения	м2	49.5
5	Площадь дополнительного благоустройства	м2	540

Технические решения, принятые в рабочих чертежах, соответствуют требованиям экологических, санитарно-гигиенических, противопожарных и других норм, действующих на территории Российской Федерации и обеспечивают безопасную для жизни и здоровья людей эксплуатацию объекта при соблюдении предусмотренных рабочими чертежами мероприятий.

Главный инженер проекта

Потехин

01.09.18-ПЗУ					
Здание офиса врача общей практики на территории 29-го лесозавода города Архангельска					
Изм.	Кол.у	Лист N док.	Подпись	Дата	
ГИП		Потехин		10.18	Стадия
Проверил		Морин	<i>Морин</i>	10.18	Лист
Разработал		Мазанникова	<i>Мазанникова</i>	10.18	Листов
Нормокон-ль		Семаков	<i>Семаков</i>	10.18	
Ситуационная схема Общие данные					000 "ПроектГазСтрой"

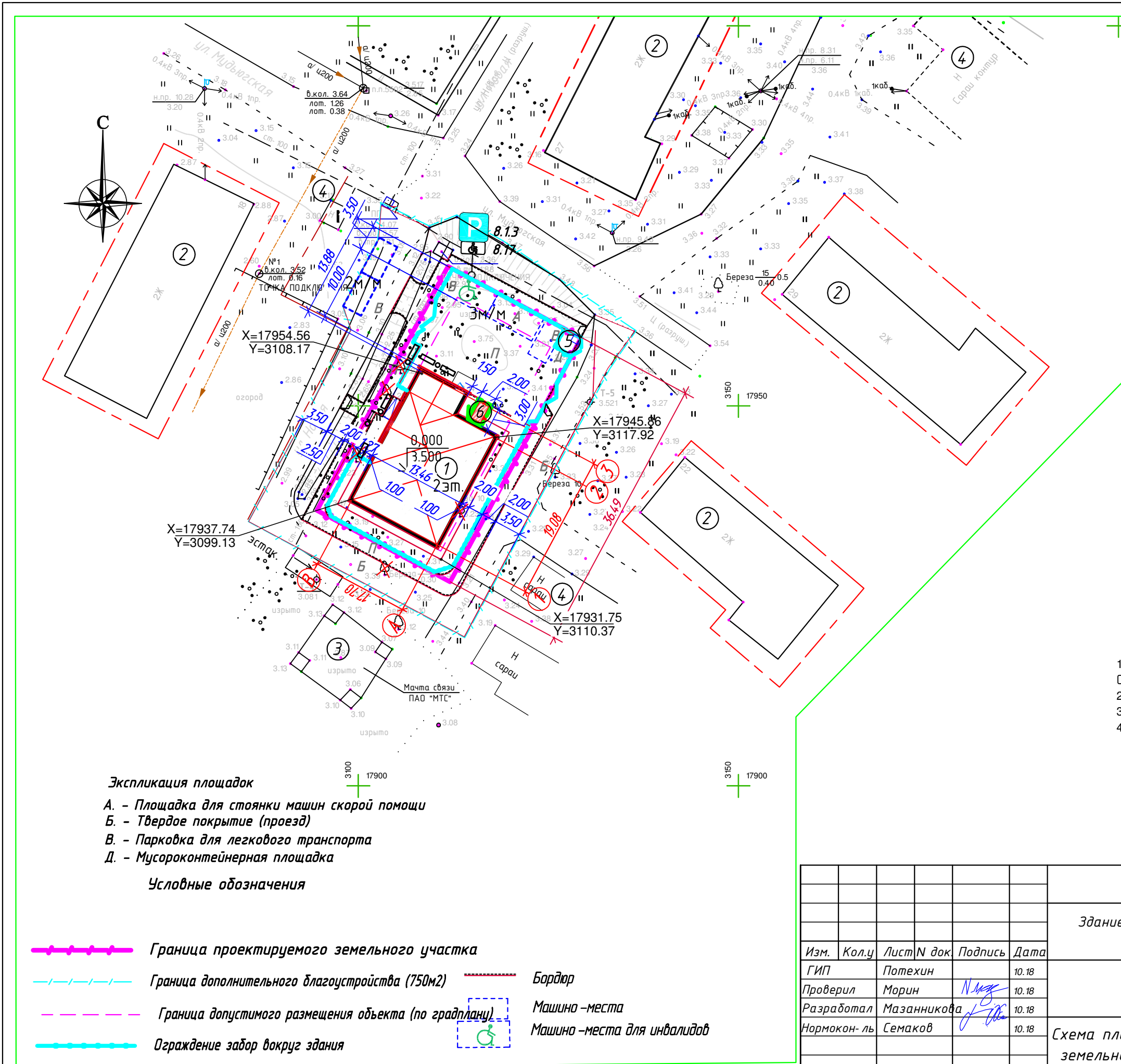

Номер на плане	Наименование и обозначение	Кол-во этажей
1	Здание офиса врача общей практики	2
2	Жилой дом	2
3	Мачта сотовой связи	-
4	Нежилые строения (сарай)	
5	Контейнерная площадка	
6	Пристроенная ДГУ	

Примечание:
 1. План составлен по материалам изысканий, выполненных ООО "ТрансПроект-Инжиниринг" в сентябре 2018г.
 2. Система координат - местная, г.Архангельска.
 3. Система высот - Балтийская, 1954г.
 4. Сечение рельефа горизонталями через - 0.5 м

Экспликация площадок
 А. - Площадка для стоянки машин скорой помощи
 Б. - Твердое покрытие (проезд)
 В. - Парковка для легкового транспорта
 Д. - Мусороконтейнерная площадка

Условные обозначения

- Граница проектируемого земельного участка
- Граница дополнительного благоустройства (750м2)
- Граница допустимого размещения объекта (по градплану)
- Ограждение забор вокруг здания
- Бордюр
- Машино-места
- Машино-места для инвалидов

01.09.18- ПЗУ					
Здание офиса врача общей практики на территории 29-го лесозавода города Архангельска					
Изм.	Кол.у	Лист/И док.	Подпись	Дата	
ГИП		Потехин		10.18	Стадия
Проверил		Морин		10.18	Лист
Разработал		Мазанникова		10.18	Листов
Нормокон-ль		Семаков		10.18	
Схема планировочной организации земельного участка					П
ООО "ПроектГазСтрой"					2

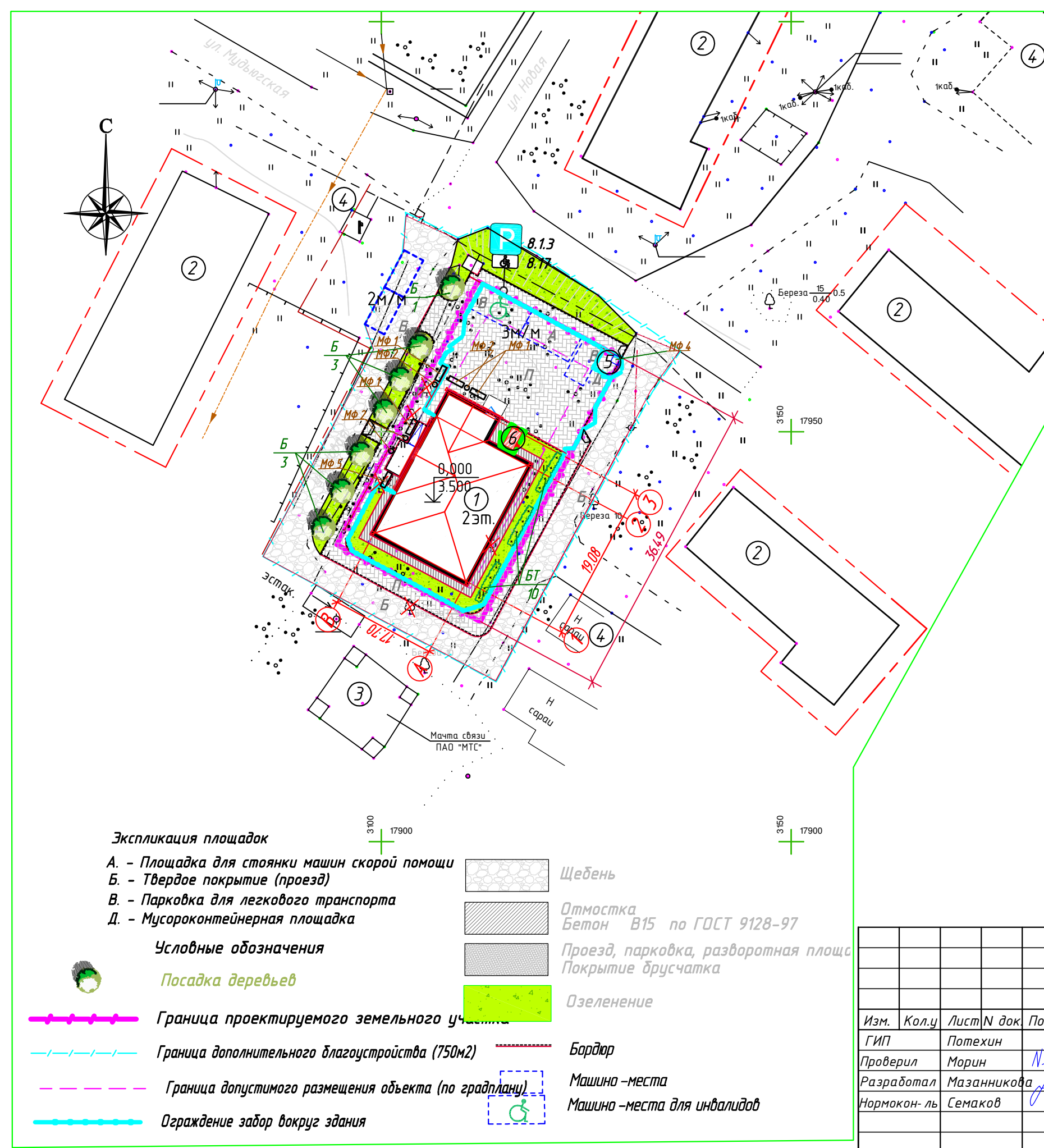

Номер на плане	Наименование и обозначение	Кол-во этажей
1	Здание офиса врача общей практики	2
2	Жилой дом	2
3	Мачта сотовой связи	-
4	Нежилые строения (сарай)	
5	Контейнерная площадка	
6	Пристроенная ДГУ	

Ведомость элементов озеленения

Поз.	Обозначение	Возраст лет	Кол-во шт./м2		Прим-ние
			в гр-х участка	в гр-х благ-ва	
Газон	Травосмесь газонная из расчета 200 кг/га		--/99.5	--/168.7	раст. слой 10 см
Б	Береза	3-5	---	---/7	Саженец
БТ	Барбарис Тумберга	2-3	---	-	Саженец

Ведомость малых архитектурных форм

Поз.	Обозначение	Наименование	Кол. шт.
МФ-1	Фирма ООО "Компания "НикаСкамья"	Комплект скамья	4
МФ-2	Фирма ООО "Северсталь-медтех" "У-06"	Комплект скамья	4
МФ-3	Индивидуального изготовления	Контейнерная площадка	1
МФ-4	Фирма ООО "Спецмеханизация" "Волга"	Контейнер оцинкованный 1100 л	2
МФ-5	Фирма ООО "Спецмеханизация" "Волга"	Выделенная парковка Муниципалитет на 5 мест	1
МФ-6	Фирма ООО "Магистраль"	Комплект стойка знаки дорожные	1

Экспликация площадок

- А. - Площадка для стоянки машин скорой помощи
- Б. - Твердое покрытие (проезд)
- В. - Парковка для легкового транспорта
- Д. - Мусороконтейнерная площадка

Условные обозначения

- Посадка деревьев
- Граница проектируемого земельного участка
- Граница дополнительного благоустройства (750м2)
- Граница допустимого размещения объекта (по градплану)
- Ограждение забор вокруг здания
- Щебень
- Отмостка Бетон В15 по ГОСТ 9128-97
- Проезд, парковка, разворотная площадка
- Покрывтне брусчатка
- Озеленение
- Бордюр
- Машино-места
- Машино-места для инвалидов

01.09.18- ПЗУ					
Здание офиса врача общей практики на территории 29-го лесозавода города Архангельска					
Изм.	Кол.у	Лист/И док.	Подпись	Дата	
ГИП		Потехин		10.18	Стадия
Проверил		Морин		10.18	Лист
Разработал		Мазанникова		10.18	Листов
Нормокон-ль		Семаков		10.18	
План благоустройства					000 "ПроектГазСтрой"

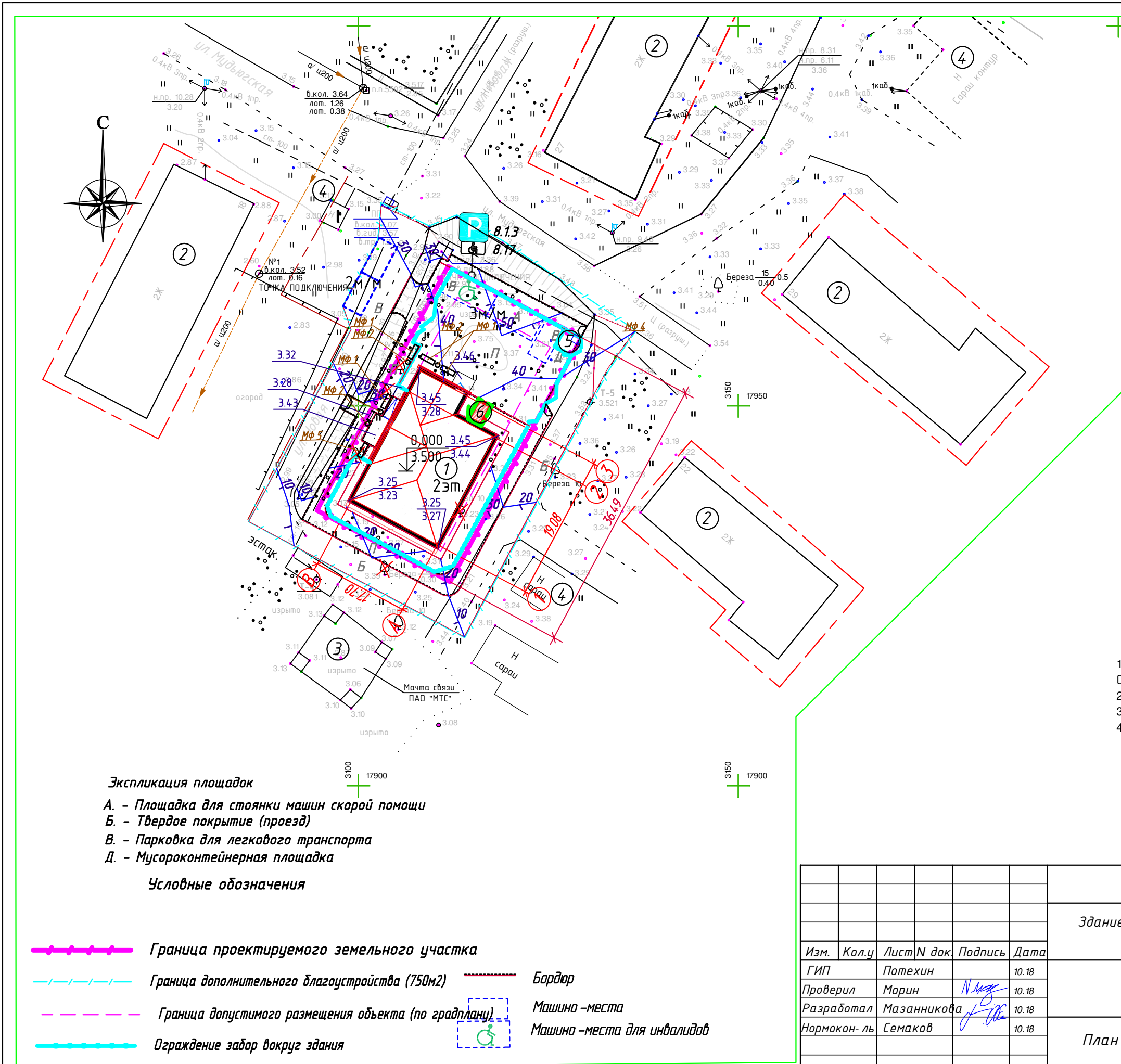

Номер на плане	Наименование и обозначение	Кол-во этажей
1	Здание офиса врача общей практики	2
2	Жилой дом	2
3	Мачта сотовой связи	-
4	Нежилые строения (сарай)	
5	Контейнерная площадка	
6	Пристроенная ДГУ	

Примечание:
 1. План составлен по материалам изысканий, выполненных ООО "ТрансПроект-Инжиниринг" в сентябре 2018г.
 2. Система координат - местная, г.Архангельска.
 3. Система высот - Балтийская, 1954г.
 4. Сечение рельефа горизонталями через - 0.5 м

Экспликация площадок
 А. - Площадка для стоянки машин скорой помощи
 Б. - Твердое покрытие (проезд)
 В. - Парковка для легкового транспорта
 Д. - Мусороконтейнерная площадка

Условные обозначения

- Граница проектируемого земельного участка
- Граница дополнительного благоустройства (750м2)
- Граница допустимого размещения объекта (по градплану)
- Ограждение забор вокруг здания
- Бордюр
- Машино-места
- Машино-места для инвалидов

01.09.18- ПЗУ					
Здание офиса врача общей практики на территории 29-го лесозавода города Архангельска					
Изм.	Кол.ч	Лист/И док.	Подпись	Дата	
ГИП		Потехин		10.18	Стадия
Проверил		Морин		10.18	Лист
Разработал		Мазанникова		10.18	Листов
Нормокон-ль		Семаков		10.18	
План организации рельефа					000 "ПроектГазСтрой"

Ведомость объемов земляных масс

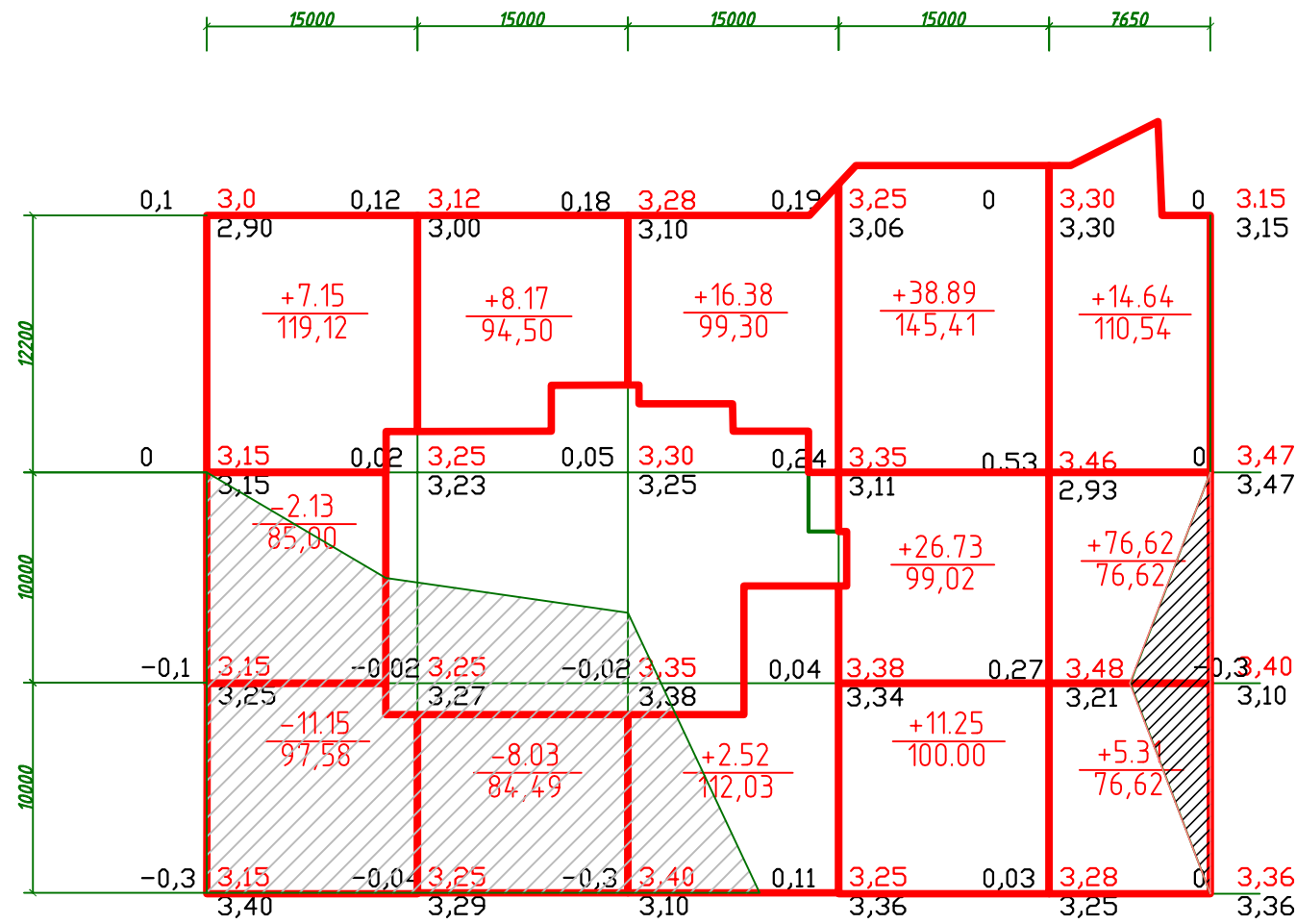

+7.15	+8.17	+18.09	+78.87	+95.57	НАСЫПЬ	ИТОГО	207.85
-13.28	-8.03				ВЫЕМКА	ИТОГО	-21.24
					Всего	ИТОГО	186.61

Наименование грунта	Количество, м ³		Примечания
	в границах участка		
	Насыпь (+)	Выемка (-)	
1. Грунт планировки территории	207.85	21.24	
Выторфовка в границах участка		1143	1343 выемка торфа вывоз
Выторфовка в границах благоустройства		200	
2. Вытесненный грунт, в т.ч.			
при устоявшемся :			
а) автодорожных покрытий	—	216	
б) плодородной почвы на участках озеленения		40	
в) тротуара, проездов, площадок	—	181	
г) откосов	—	—	
3. Поправка на уплотнение	263		
Всего пригодного грунта	263	458	
4. Недостаток (избыток) пригодного грунта	—	(195)	
5. Плодородный грунт всего, в т.ч.		86	
а) используемый для озеленения территории	40	—	
б) избыток (недостаток) плодородного грунта	195		
6. Итого перерабатываемого грунта :	498	498	

01.09.18- ПЗУ					
Здание офиса врача общей практики на территории 29-го лесозавода города Архангельска					
Изм.	Кол.у	Лист	N док.	Подпись	Дата
ГИП		Потехин			10.18
Проверил		Морин		<i>N. Morin</i>	10.18
Разработал		Мазанникова		<i>M. Mazannikova</i>	10.18
Нормокон-ль		Семаков		<i>S. Semakov</i>	10.18
План земляных масс. М 1:500					Стадия
					Лист
					Листов
					П
					5
					000 "ПроектГазСтрой"

1 этап

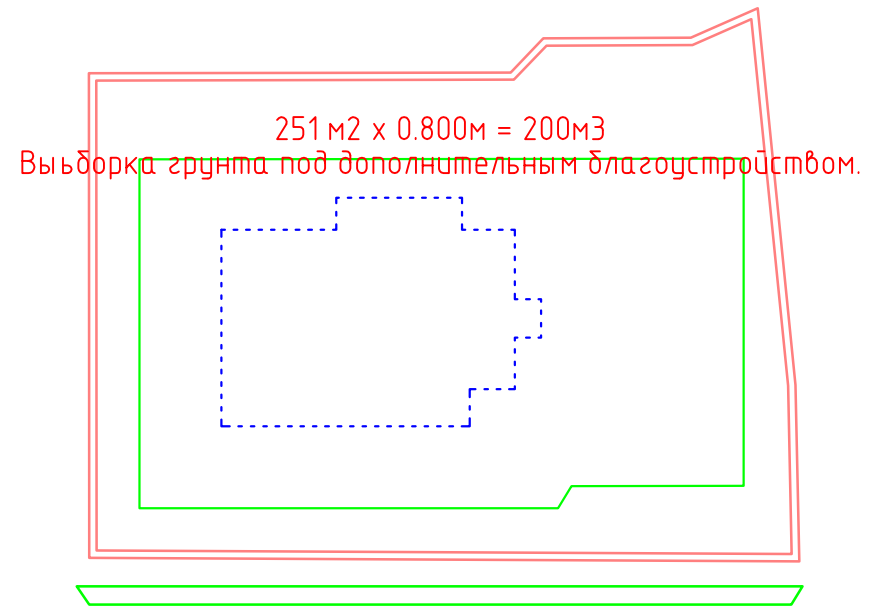

3 этап

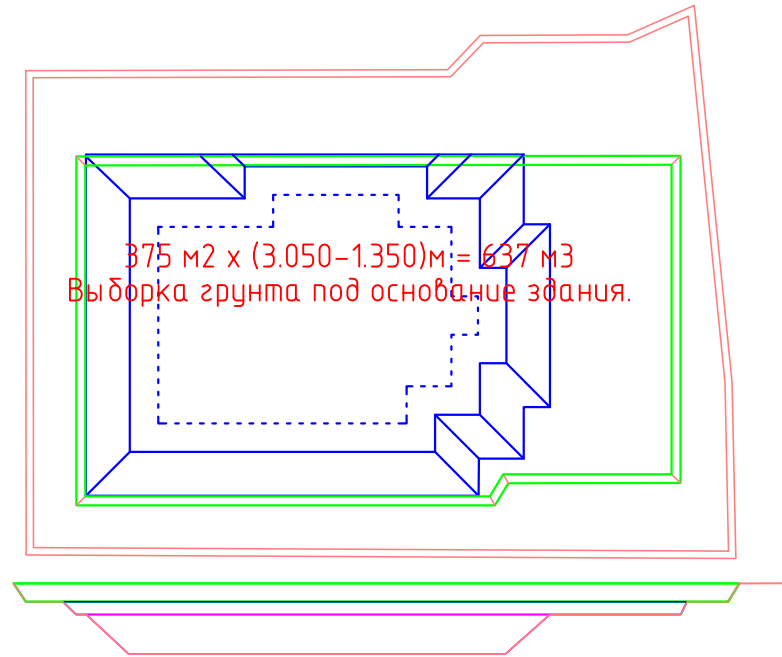

2 этап

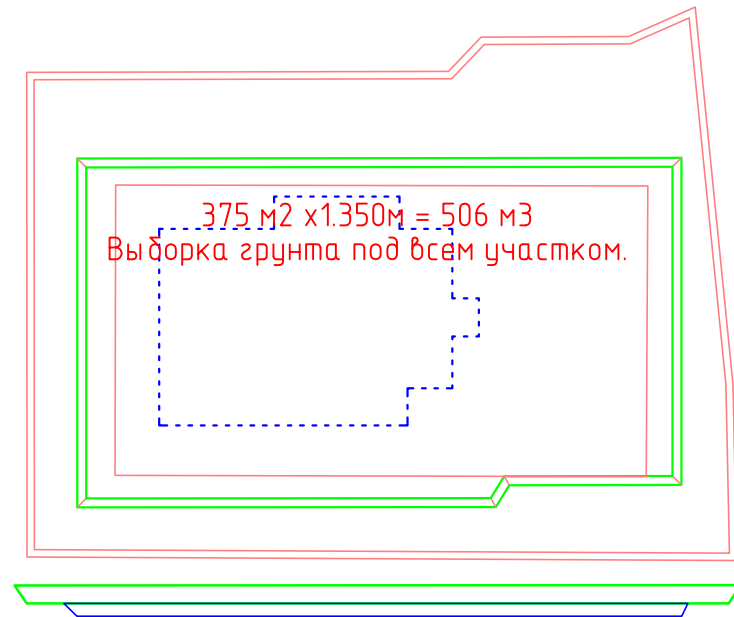

4 этап

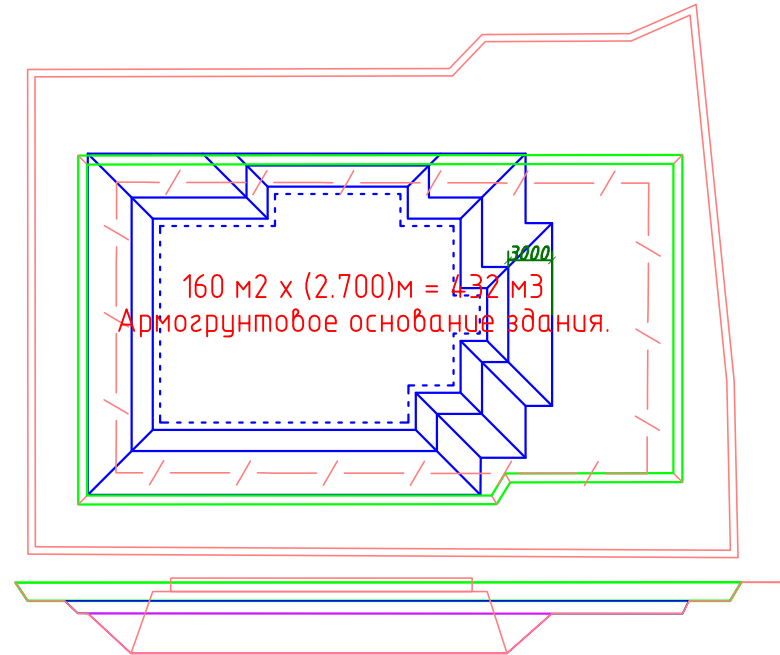

						01.09.18- ПЗУ		
						Здание офиса врача общей практики на территории 29-го лесозавода города Архангельска		
Изм.	Кол.у	Лист	N док.	Подпись	Дата	Стадия	Лист	Листов
ГИП		Потехин			10.18	П	5.1	
Проверил		Морин		<i>N. Morin</i>	10.18			
Разработал		Мазанникова		<i>M. Mazannikova</i>	10.18			
Нормокон-ль		Семаков		<i>S. Semakov</i>	10.18			
						Этапы земляных работ по выторфовке		
						ООО "ПроектГазСтрой"		

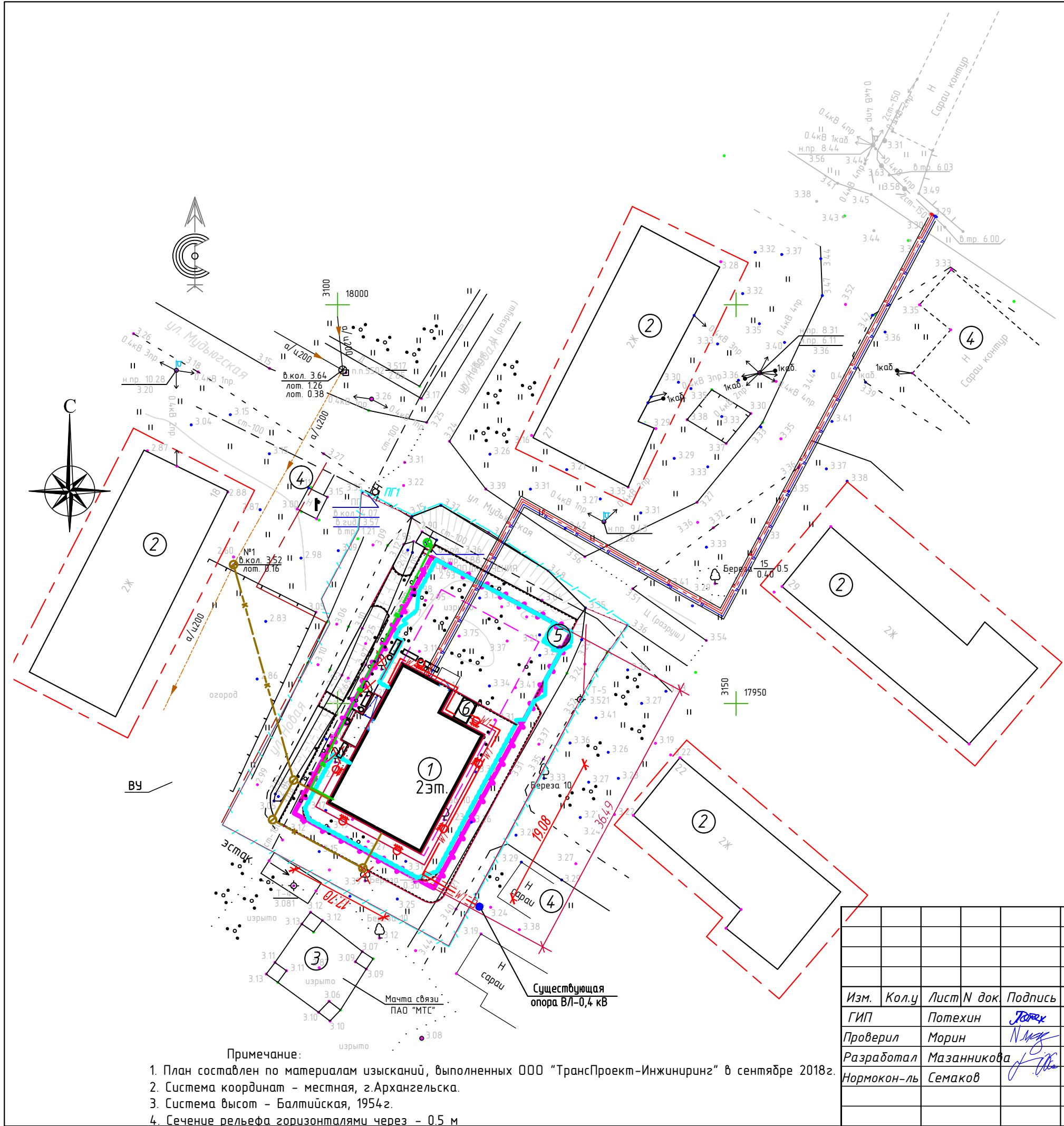

Условные обозначения

Наименование	Проект	Сущ.	Ликвид.
Граница участка по кадастровому плану			
Здания и сооружения			
Водопровод			
Пожарный гидрант			
Канализация- бытовая			
Газопровод			
Теплосеть			
Кабельная линия в земле			
Кабельная линия по стене			
Кабельная линия в трубе			
Уличные светильники настенные			

Экспликация зданий и сооружений

Номер на плане	Наименование и обозначение	Кол-во этажей
1	Здание офиса врача общей практики	2
2	Жилой дом	2
3	Мачта сотовой связи	-
4	Нежилые строения (сарай)	
5	Контейнерная площадка	
6	Дизельная электростанция	

- Примечание:
1. План составлен по материалам изысканий, выполненных ООО "ТрансПроект-Инжиниринг" в сентябре 2018г.
 2. Система координат - местная, г.Архангельска.
 3. Система высот - Балтийская, 1954г.
 4. Сечение рельефа горизонталями через - 0.5 м

Изм.	Кол.ч	Лист N док.	Подпись	Дата
ГИП		Потехин	<i>Ю.Потехин</i>	10.18
Проверил		Морин	<i>Н.Морин</i>	10.18
Разработал		Мазанникова	<i>А.Мазанникова</i>	10.18
Нормокон-ль		Семаков	<i>В.Семаков</i>	10.18

01.09.18-ПЗУ					
Здание офиса врача общей практики на территории 29-го лесозавода города Архангельска					
			Стадия	Лист	Листов
			П	6	
Сводный план сетей			ООО "ПроектГазСтрой"		

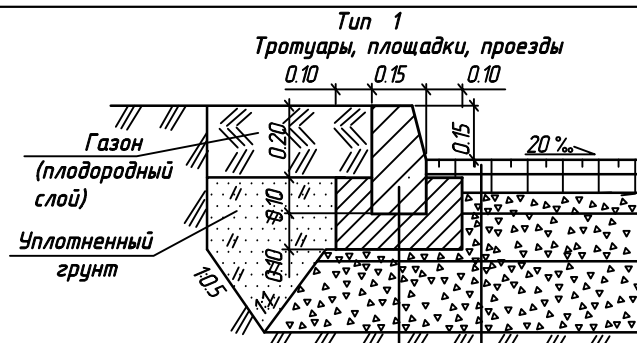

Бортовой камень БР 100.30.15 В30, F 200 по ГОСТ 6665-91
Бетон монолитный кл. В15 сеч. 0.35x0.20 м

Брусчатка кирпич 200x100x80 вибропрессованная
Увлажненная песчано-цементная смесь с цементом марки М300 120кг/м3 - 50мм.
Песок средней крупности с $K_f \geq 2$ м/сут по ГОСТ 8736-93 - 50мм
Щебень фр. 20-40 мм по ГОСТ 25607-2009 - 100мм
Щебень фр. 40-70 мм по ГОСТ 25607-2009 - 400мм
Геотекстиль нетканый Дорнит 300 г/м2
ПГС - 700мм
Геотекстиль нетканый Дорнит 300 г/м2
Торф уплотненный

Тип 2
дорога с возможностью проезда спецтехники

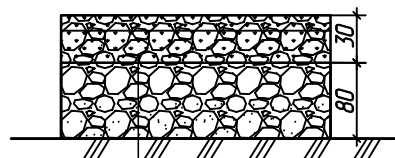

Щебень фр. 20-40мм с расклинкой, по ГОСТ 25607-2009 - 100мм
Щебень фр. 50-70мм по ГОСТ 25607-2009 - 200мм
Геотекстиль нетканый Дорнит 300 г/м2
ПГС - 500мм
Геотекстиль нетканый Дорнит 300 г/м2
Торф уплотненный

Тип 4
Газон

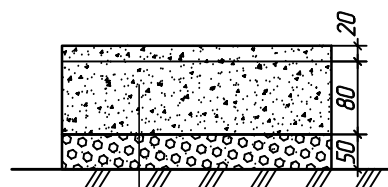

Плодородный грунт уплотненный засеянный травосмесью "Спортмастер" - 100мм
Песок мелкий из местных карьеров удовлетв. требов. по ГОСТ 8736-85 - 50мм
Утрамбованный грунт

Тип 3
(Отмостка у здания)

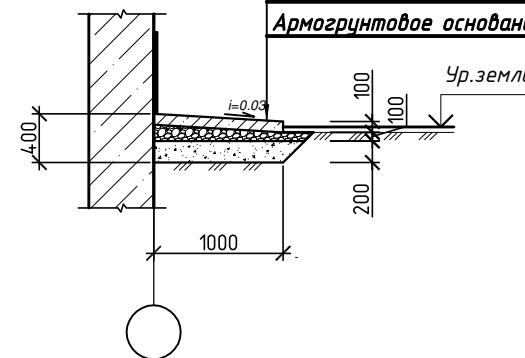

Бетон кл.В15, армированный сеткой С1 - 100 мм
Щебень фр. 20-40 мм по ГОСТ 25607-2009 - 100мм
Песок средней крупности с $K_f \geq 2$ м/сут по ГОСТ 8736-93 - 300мм
Армогранитное основание (см раздел КР)

Ведомость проездов, тротуаров, дорожек и площадок

№	Наименование	Тип дорожной одежды	Площадь покрытия, м2	
			в границах участка	в границах участка доп. блэк-ва
1	Проезды, площадки, тротуары с покрытием с покрытием из брусчатки по ГОСТ 17608-91 с бордюром из бортового камня БР 100.30.15.	Тип 1	306.5 60м.п	182.77 177м.п
2	Восстановление покрытия существующего проезда из щебня	Тип 2	---	465.00
3	Отмостка у здания с покрытием из бетона В15 с армированием сеткой	Тип 3	49.5	---
4	Газон	Тип 4	99.5	168.70

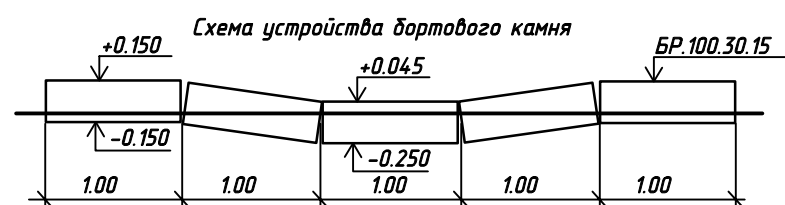
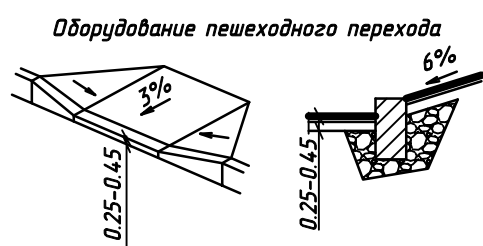

01.09.18- ПЗУ

Здание офиса врача общей практики на территории 29-го лесозавода города Архангельска

Изм.	Кол.у	Лист N док.	Подпись	Дата
ГИП		Потехин		10.18
Проверил		Морин		10.18
Разработал		Мазанникова		10.18
Нормокон-ль		Семаков		10.18

Стадия	Лист	Листов
П	8	

Конструкции дорожных одежд

ООО "ПроектГазСтрой"

Информационно-удостоверяющий лист

Проектирование здания офиса врачей общей практики на территории 29-го лесозавода города Архангельск		
Раздел	01.09-18-ПЗУ	
ГИП	Потехин	<i>Потехин</i>
Разработал	Мазанникова	<i>Мазанникова</i>
Проверил	Морин	<i>Морин</i>

Инв. № подл.	Подп. и дата	Взам. инв. №

УПРАВЛЕНИЕ ФЕДЕРАЛЬНОЙ СЛУЖБЫ ГОСУДАРСТВЕННОЙ РЕГИСТРАЦИИ, КАДАСТРА И КАРТОГРАФИИ ПО АРХАНГЕЛЬСКОЙ ОБЛАСТИ И НЕНЕЦКОМУ АВТОНОМНОМУ ОКРУГУ

(полное наименование органа регистрации прав)

Раздел 1

Выписка из Единого государственного реестра недвижимости об основных характеристиках и зарегистрированных правах на объект недвижимости
Сведения об основных характеристиках объекта недвижимости

В Единый государственный реестр недвижимости внесены следующие сведения:

Земельный участок	
(вид объекта недвижимости)	
Лист № _____ Раздела <u>1</u>	Всего листов раздела <u>1</u> : _____
11.04.2018	
Кадастровый номер:	29:22:010503:214
Номер кадастрового квартала:	29:22:010503
Дата присвоения кадастрового номера:	22.02.2018
Ранее присвоенный государственный учетный номер:	данные отсутствуют
Адрес:	Архангельская область, г. Архангельск, Маймаксанский территориальный округ, ул. Мудьюгская
Площадь:	725 +/- 9 кв. м
Кадастровая стоимость, руб.:	559634.75
Кадастровые номера расположенных в пределах земельного участка объектов недвижимости:	данные отсутствуют
Категория земель:	Земли населённых пунктов
Виды разрешенного использования:	Для размещения объекта капитального строительства, предназначенного для оказания гражданам медицинской помощи (здравоохранение)
Статус записи об объекте недвижимости:	Сведения об объекте недвижимости имеют статус "актуальные"
Особые отметки:	образованием земельного участка из земель, находящихся в государственной или муниципальной собственности, расположенного: Архангельская обл, г. Архангельск, Маймаксанский территориальный округ, ул. Мудьюгская 30219 05-7 21.09.2017 Земельный участок образован из земель или земельного участка, государственная собственность на который не разграничена. В соответствии с Федеральным законом от 25 октября 2001 г. №137-ФЗ «О введении в действие Земельного кодекса Российской Федерации» Министерство имущественных отношений Правительства Архангельской области уполномочено на распоряжение таким земельным участком
Получатель выписки:	Государственное бюджетное учреждение здравоохранения Архангельской области "Архангельская городская клиническая больница № 6"

file:///C:/Users/Lichutina/AppData/Local/Temp/Rar\$DIa0.067/Выписка%20удост.право%2029_22_010503_214_29_001_2018_1.xml

12.04.2018

Выписка из Единого государственного реестра недвижимости об основных характеристиках и зарегистрированных правах на объект недвижимости
Сведения о зарегистрированных правах на объект недвижимости

Раздел 2

Земельный участок	
(вид объекта недвижимости)	
Лист № _____ Раздела <u>2</u>	Всего листов раздела <u>2</u> : _____
11.04.2018	
Кадастровый номер:	29:22:010503:214
1. Правообладатель (правообладатели):	1.1. Государственное бюджетное учреждение здравоохранения Архангельской области "Архангельская городская клиническая больница № 6", ИНН: 2901250480, ОГРН: 1142901008623
2. Вид, номер и дата государственной регистрации права:	2.1. Постоянное (бессрочное) пользование, № 29:22:010503:214-29/001/2018-1 от 11.04.2018
3. Документы-основания:	3.1. Распоряжение министерства имущественных отношений Архангельской области от 28.03.2018 №364-р
4. Ограничение прав и обременение объекта недвижимости:	не зарегистрировано
5. Сведения о наличии решения об изъятии объекта недвижимости для государственных и муниципальных нужд:	данные отсутствуют
6. Сведения об осуществлении государственной регистрации прав без необходимого в силу закона согласия третьего лица, органа:	данные отсутствуют
ГЛАВНЫЙ СПЕЦИАЛИСТ - ЭКСПЕРТ	Киселева Е. В.
(полное наименование должности)	(подпись)
	(инициалы, фамилия)

М.П.



file:///C:/Users/Lichutina/AppData/Local/Temp/Rar\$DIa0.067/Выписка%20удост.право%2029_22_010503_214_29_001_2018_1.xml

12.04.2018

Раздел 3

Выписка из Единого государственного реестра недвижимости об основных характеристиках и зарегистрированных правах на объект недвижимости
Описание местоположения земельного участка

Земельный участок			
<small>(вид объекта недвижимости)</small>			
Лист № <u> </u> Раздела <u>3</u>	Всего листов раздела <u>3</u> : <u> </u>	Всего разделов: <u> </u>	Всего листов выписки: <u> </u>
11.04.2018			
Кадастровый номер:		29:22:010503:214	

План (чертеж, схема) земельного участка:





МИНИСТЕРСТВО ЗДРАВООХРАНЕНИЯ АРХАНГЕЛЬСКОЙ ОБЛАСТИ

Государственное бюджетное учреждение здравоохранения
Архангельской области

«АРХАНГЕЛЬСКАЯ ГОРОДСКАЯ КЛИНИЧЕСКАЯ БОЛЬНИЦА № 6»

ул. Ильича, д. 60, г. Архангельск, 163059, тел./факс (8182) 23-43-81
E-mail: 6gb@atnet.ru; Sekr6gb@atnet.ru, http://arhgkb6.ru
БИК 041117001, ИНН 2901250480

ДОВЕРЕННОСТЬ

17.04.2019 г.

№ 59

г. Архангельск

Дана государственному казенному учреждению Архангельской области «Главное управление капитального строительства» ИНН 2901131041, ОГРН 1042900047850 в том, что ему доверяется выступать в качестве представителя государственного бюджетного учреждения здравоохранения Архангельской области «Архангельская городская клиническая больница № 6» ИНН 2901250480, ОГРН 1142901008623 в администрации муниципального образования «Город Архангельск» по вопросу получения разрешения на отклонение от предельных параметров разрешенного строительства объекта капитального строительства «Здание офиса врача общей практики на территории 29-го лесозавода города Архангельска», расположенного на земельном участке по адресу: г. Архангельск, Маймаксанский территориальный округ, ул. Мудьюгская, д. 20, кадастровый номер 29:22:010503:214.

Настоящая доверенность выдана сроком на один год без права передоверия.

Главный врач

С.Н. Жигалов



ПРАВИТЕЛЬСТВО АРХАНГЕЛЬСКОЙ ОБЛАСТИ

МИНИСТЕРСТВО ИМУЩЕСТВЕННЫХ ОТНОШЕНИЙ
АРХАНГЕЛЬСКОЙ ОБЛАСТИ

РАСПОРЯЖЕНИЕ

от 28 марта 2018 г. № 364-р

г. Архангельск

О предоставлении в постоянное (бессрочное) пользование земельного участка площадью 725 кв. м с кадастровым номером 29:22:010503:214 в Маймаксанском территориальном округе г. Архангельска

В соответствии с пунктом 1 статьи 39.1, статьями 39.9, 39.14 Земельного кодекса Российской Федерации от 25 октября 2001 года № 136-ФЗ, областным законом от 18 апреля 2007 года № 340-17-ОЗ «О предоставлении земельных участков, государственная собственность на которые не разграничена, расположенных на территории муниципального образования «Город Архангельск»:

Предоставить в постоянное (бессрочное) пользование государственному бюджетному учреждению здравоохранения Архангельской области «Архангельская городская клиническая больница № 6» (ОГРН 1142901008623, место нахождения: Архангельская обл., г. Архангельск, ул. Ильича, д. 60) земельный участок площадью 725 кв. м. в Маймаксанском территориальном округе г. Архангельска (категория земель – земли населенных пунктов), государственная собственность на который не разграничена, с кадастровым номером 29:22:010503:214 по ул. Мудьюгской (категория земель – земли населенных пунктов), для размещения объекта капитального строительства, предназначенного для оказания гражданам медицинской помощи (здравоохранение).

Министр

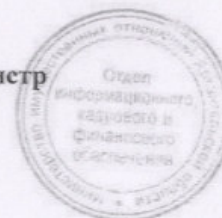

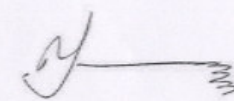

И.Н. Ковалева

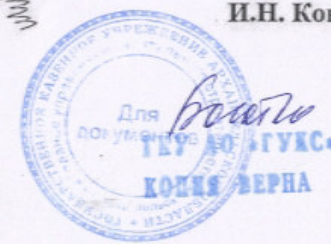



Форма №

Р 5 1 0 0 1

Министерство Российской Федерации по налогам и сборам

СВИДЕТЕЛЬСТВО

о государственной регистрации юридического лица

Настоящим подтверждается, что в соответствии с Федеральным законом «О государственной регистрации юридических лиц» в единый государственный реестр юридических лиц внесена запись о создании юридического лица путем реорганизации в форме выделения

**Областное государственное учреждение
"Дирекция областного заказчика-застройщика"**

(полное наименование юридического лица с указанием организационно-правовой формы)

ОГУ "ДОЗЗ"

(сокращенное наименование юридического лица)

(фирменное наименование)

15
(дата)

декабря
(месяц прописью)

2004
(год)

за основным государственным регистрационным номером

1 0 4 2 9 0 0 0 4 7 8 5 0

Инспекция Министерства Российской Федерации по налогам и сборам по г.Архангельску
(Наименование регистрирующего органа)

Начальник отдела
регистрации и учета
налогоплательщиков №1
инспекции МНС России по
г.Архангельску



К.И.Подоксенов
(подпись, ФИО)



МП
серия 29 №

001102097

ВЫПИСКА
из Единого государственного реестра юридических лиц

12.01.2016
(дата)

№ 2901201601261

Настоящая выписка содержит сведения о юридическом лице
**ГОСУДАРСТВЕННОЕ КАЗЕННОЕ УЧРЕЖДЕНИЕ АРХАНГЕЛЬСКОЙ ОБЛАСТИ "ГЛАВНОЕ УПРАВЛЕНИЕ
КАПИТАЛЬНОГО СТРОИТЕЛЬСТВА"**
(полное наименование юридического лица)

1042900047850

(основной государственный регистрационный номер)

включенные в Единый государственный реестр юридических лиц по месту нахождения данного юридического лица, по следующим показателям:

№ п/п	Наименование показателя	Значение показателя
1	2	3

Сведения об организационно-правовой форме и наименовании юридического лица

1	Организационно-правовая форма	Государственные бюджетные учреждения субъектов Российской Федерации
2	Полное наименование юридического лица на русском языке	ГОСУДАРСТВЕННОЕ КАЗЕННОЕ УЧРЕЖДЕНИЕ АРХАНГЕЛЬСКОЙ ОБЛАСТИ "ГЛАВНОЕ УПРАВЛЕНИЕ КАПИТАЛЬНОГО СТРОИТЕЛЬСТВА"
3	Сокращенное наименование юридического лица на русском языке	ГУ АО "ГУКС"
4	ИНН	2901131041
5	КПП	290101001

Сведения об адресе (месте нахождения) юридического лица

6	Почтовый индекс	163000
7	Субъект Российской Федерации	ОБЛАСТЬ АРХАНГЕЛЬСКАЯ
8	Город (волость и т.п.)	ГОРОД АРХАНГЕЛЬСК
9	Улица (проспект, переулок и т.д.)	УЛИЦА КАРЛА ЛИБКНЕХТА
10	Номер дома (владение и т.п.)	54

Сведения о состоянии юридического лица и регистрирующем органе, в котором находится регистрационное дело

11	Сведения о состоянии юридического лица	Действующее
12	Наименование реоргана, в котором находится редело	Инспекция Федеральной налоговой службы по г.Архангельску

Сведения об образовании юридического лица

13	Способ образования	Государственная регистрация юридического лица при создании путем реорганизации в форме выделения
14	Дата регистрации	15.12.2004
15	Основной государственный регистрационный номер (ОГРН)	1042900047850
16	Наименование органа, зарегистрировавшего создание юридического лица	Инспекция Министерства Российской Федерации по налогам и сборам по г.Архангельску

Сведения о количестве учредителей (участников) юридического лица

17	Количество учредителей (участников) - всего	1
		<i>в том числе</i>

18	юридических лиц	0
19	физических лиц	0
20	прочих	1

Сведения об учредителе(участниках) - Российской Федерации, субъекте Российской Федерации, муниципальном образовании

21	Учредитель (участник)	Субъект Российской Федерации
22	Субъект Российской Федерации	Архангельская обл
<i>Доля в уставном капитале (складочном капитале, уставном фонде, паевом фонде)</i>		
23	Номинальная стоимость доли(в рублях)	0
Сведения об органе государственной власти, органе местного самоуправления - юридическом лице осуществляющем права участника		
24	Полное наименование юридического лица	МИНИСТЕРСТВО ПРОМЫШЛЕННОСТИ И СТРОИТЕЛЬСТВА АРХАНГЕЛЬСКОЙ ОБЛАСТИ
25	Основной государственный регистрационный номер (ОГРН)	1072901007189
26	Идентификационный номер налогоплательщика (ИНН)	2901164135

Сведения о количестве правопреемств

27	Количество сведений о правопреемстве - всего	1
<i>в том числе</i>		
28	Количество юридических лиц, правопреемником которого являлось юридическое лицо при реорганизации	1
29	Количество юридических лиц, правопреемников юридического лица при реорганизации	0
30	Количество крестьянских (фермерских) хозяйств, на базе имущества которых создан производственный кооператив или хозяйственное товарищество	0

Сведения о юридических лицах, предшественниках при реорганизации

<i>Юридическое лицо, правопреемником которого являлось юридическое лицо при создании путем реорганизации в форме выделения</i>		
31	Организационно-правовая форма	Орган государственной власти
32	Полное наименование юридического лица	ОБЛАСТНОЕ ГОСУДАРСТВЕННОЕ УЧРЕЖДЕНИЕ "УПРАВЛЕНИЕ КАПИТАЛЬНОГО СТРОИТЕЛЬСТВА АДМИНИСТРАЦИИ АРХАНГЕЛЬСКОЙ ОБЛАСТИ"
33	Основной государственный регистрационный номер (ОГРН)	1022900549418
34	Идентификационный номер налогоплательщика (ИНН)	2900000261
<i>Адрес (место нахождения) на момент реорганизации</i>		
35	Почтовый индекс	163000
36	Субъект Российской Федерации	ОБЛАСТЬ АРХАНГЕЛЬСКАЯ
37	Город (волость и т.п.)	ГОРОД АРХАНГЕЛЬСК
38	Улица (проспект, переулок и т.д.)	ПРОСПЕКТ ТРОИЦКИЙ
39	Номер дома (владение и т.п.)	49
40	Офис (квартира и т.п.)	327
<i>Контактный телефон на момент реорганизации</i>		
41	Код города	8182
42	Телефон	286377
43	Факс	286150

Сведения о количестве физических лиц, имеющих право без доверенности действовать от имени юридического лица

44	Количество	1
----	------------	---

Сведения о физических лицах, имеющих право без доверенности действовать от имени юридического лица

45	Вид должности	Руководитель юридического лица
46	Должность	РУКОВОДИТЕЛЬ
47	Фамилия	ПОЛЕЖАЕВ
48	Имя	ВЛАДИМИР
49	Отчество	ГЕННАДЬЕВИЧ
50	Идентификационный номер налогоплательщика (ИНН)	290125113901

Сведения о количестве обособленных подразделений юридического лица

51	Количество филиалов	1
52	Количество представительств	0

Сведения о филиалах юридического лица

53	Наименование филиала	КОТЛАССКАЯ ГРУППА ГОСУДАРСТВЕННОГО КАЗЕННОГО УЧРЕЖДЕНИЯ АРХАНГЕЛЬСКОЙ ОБЛАСТИ "ГЛАВНОЕ УПРАВЛЕНИЕ КАПИТАЛЬНОГО СТРОИТЕЛЬСТВА"
Адрес (место нахождения) филиала в Российской Федерации		
54	Почтовый индекс	165000
55	Субъект Российской Федерации	ОБЛАСТЬ АРХАНГЕЛЬСКАЯ
56	Район (уезд и т.п.)	РАЙОН КОТЛАСКИЙ
57	Город (волость и т.п.)	ГОРОД КОТЛАС

Сведения о видах экономической деятельности, которыми занимается юридическое лицо

58	Количество видов экономической деятельности	7
59	Код по ОКВЭД	1
60	Тип сведений	Основной вид деятельности
61	Наименование вида деятельности	Консультирование по вопросам коммерческой деятельности и управления
62	Код по ОКВЭД	2
63	Тип сведений	Дополнительный вид деятельности
64	Наименование вида деятельности	Деятельность в области архитектуры; инженерно-техническое проектирование; геолого-разведочные и геофизические работы; геодезическая и картографическая деятельность; деятельность в области стандартизации и метрологии; деятельность в области гидрометеорологии и смежных с ней областях; виды деятельности, связанные с решением технических задач, не включенные в другие группировки
65	Код по ОКВЭД	3
66	Тип сведений	Дополнительный вид деятельности
67	Наименование вида деятельности	Строительство зданий и сооружений
68	Код по ОКВЭД	4
69	Тип сведений	Дополнительный вид деятельности
70	Наименование вида деятельности	Деятельность органов государственной власти субъектов (республик, краев, областей), кроме судебной власти, представительств субъектов Российской Федерации при Президенте Российской Федерации
71	Код по ОКВЭД	5
72	Тип сведений	Дополнительный вид деятельности

73	Наименование вида деятельности	Покупка и продажа собственного недвижимого имущества
74	Код по ОКВЭД	6
75	Тип сведений	Дополнительный вид деятельности
76	Наименование вида деятельности	Разборка и снос зданий, расчистка строительных участков
77	Код по ОКВЭД	7
78	Тип сведений	Дополнительный вид деятельности
79	Наименование вида деятельности	Сдача внаем собственного недвижимого имущества

Сведения об учете юридического лица в налоговом органе

80	Идентификационный номер налогоплательщика (ИНН)	2901131041
81	Код причины постановки на учет (КПП)	290101001
82	Дата постановки на учет	15.12.2004
83	Причина постановки на учет	Постановка на учет в налог. органе рос.организ.в качестве налогоплательщика по месту ее нахождения
84	Наименование налогового органа	Инспекция Федеральной налоговой службы по г.Архангельску

Сведения о регистрации юридического лица в качестве страхователя в территориальном органе Пенсионного фонда Российской Федерации

85	Регистрационный номер	039001061827
86	Дата регистрации	11.01.2005
87	Код территориального органа Пенсионного фонда	039001
88	Наименование территориального органа Пенсионного фонда	Государственное учреждение - Управление Пенсионного фонда Российской Федерации в г.Архангельске

Сведения о регистрации юридического лица в качестве страхователя в исполнительном органе Фонда социального страхования Российской Федерации

89	Регистрационный номер	290007107429001
90	Дата регистрации	19.01.2005
91	Код фонда социального страхования	2900
92	Наименование органа	Государственное учреждение - Архангельское региональное отделение Фонда социального страхования Российской Федерации

Сведения о регистрации юридического лица в качестве страхователя в территориальном фонде обязательного медицинского страхования

93	Регистрационный номер	110000400230054
94	Дата регистрации	17.12.2004
95	Код территориального фонда обязательного медицинского страхования	11
96	Наименование территориального фонда обязательного медицинского страхования	Архангельский областной фонд обязательного медицинского страхования

Сведения о записях, внесенных в Единый государственный реестр юридических лиц на основании представленных документов

97	Государственный регистрационный номер записи	1042900047850
98	Дата внесения записи	15.12.2004
99	Событие, с которым связано внесение записи	Внесение в ЕГРЮЛ сведений о создании юридического лица путем реорганизации в форме выделении

Сведения о заявителях при данном виде регистрации	
101 Вид заявителя	Руководитель ЮЛ - учредителя
Данные заявителя, физического лица	
102 Фамилия	ЯСКОРСКИЙ
103 Имя	ДМИТРИЙ
104 Отчество	СТАНИСЛАВОВИЧ
105 Идентификационный номер налогоплательщика (ИНН)	292800410203

Сведения о документах, представленных для внесения данной записи в Единый государственный реестр юридических лиц

1	
106 Наименование документа	ЗАЯВЛЕНИЕ О ГОСУДАРСТВЕННОЙ РЕГИСТРАЦИИ ЮРИДИЧЕСКОГО ЛИЦА, СОЗДАВАЕМОГО ПУТЕМ РЕОРГАНИЗАЦИИ В ФОРМЕ ВЫДЕЛЕНИЯ
107 Номер документа	3887
108 Дата документа	14.12.2004
109 Документы представлены	на бумажном носителе
2	
110 Наименование документа	УСТАВ
111 Номер документа	Б/Н
112 Дата документа	08.12.2004
113 Документы представлены	на бумажном носителе
3	
114 Наименование документа	ПРИКАЗ О ПРИЕМЕ НА РАБОТУ
115 Номер документа	37-ЛС
116 Дата документа	08.12.2004
117 Документы представлены	на бумажном носителе
4	
118 Наименование документа	ПЕРЕДАТОЧНЫЙ АКТ
119 Номер документа	Б/Н
120 Дата документа	08.12.2004
121 Документы представлены	на бумажном носителе
5	
122 Наименование документа	РАЗДЕЛИТЕЛЬНЫЙ БАЛАНС
123 Номер документа	Б/Н
124 Дата документа	08.12.2004
125 Документы представлены	на бумажном носителе
6	
126 Наименование документа	РАСПОРЯЖЕНИЕ ОБ УЧРЕДИТЕЛЕ
127 Номер документа	1250P
128 Дата документа	15.11.2004
129 Документы представлены	на бумажном носителе
7	
130 Наименование документа	ПРИКАЗ ОБ УТВЕРЖДЕНИИ УСТАВА
131 Номер документа	35/1-ОД
132 Дата документа	30.11.2004
133 Документы представлены	на бумажном носителе
8	
134 Наименование документа	ПРИКАЗ ОБ УТВЕРЖДЕНИИ УСТАВА
135 Номер документа	40-ОД
136 Дата документа	08.12.2004
137 Документы представлены	на бумажном носителе
9	

Выписка из ЕГРЮЛ
12.01.2016 2:25

ОГРН 1042900047850

Страница 5 из 30



140 Номер документа	46
140 Дата документа	03.12.2004
141 Документы представлены	на бумажном носителе
10	
142 Наименование документа	УТВЕРЖДЕНИЯ КРЕДИТОРОВ
143 Номер документа	Б/Н
144 Дата документа	08.12.2004
145 Документы представлены	на бумажном носителе
11	
146 Наименование документа	ДОВЕРЕННОСТЬ
147 Номер документа	Б/Н
148 Дата документа	07.12.2004
149 Документы представлены	на бумажном носителе

Сведения о выданных свидетельствах, подтверждающих внесение данной записи в Единый государственный реестр юридических лиц

150 Серия свидетельства	29
151 Номер свидетельства	001102097
152 Дата выдачи	15.12.2004
153 Наименование регистрирующего органа	Инспекция Министерства Российской Федерации по налогам и сборам по г.Архангельску
154 Статус	Действующее свидетельство

2	
155 Государственный регистрационный номер записи	2042900047860
156 Дата внесения записи	15.12.2004
157 Событие, с которым связано внесение записи	Внесение в ЕГРЮЛ сведений об учете юридического лица в налоговом органе
158 Наименование регистрирующего органа, в котором внесена запись	Инспекция Министерства Российской Федерации по налогам и сборам по г.Архангельску

3	
159 Дата внесения записи	20.01.2005
160 Событие, с которым связано внесение записи	Внесение в ЕГРЮЛ сведений о регистрации юридического лица в качестве страхователя в территориальном органе Пенсионного фонда Российской Федерации
161 Наименование регистрирующего органа, в котором внесена запись	Инспекция Федеральной налоговой службы по г.Архангельску

4	
162 Государственный регистрационный номер записи	2052901009280
163 Дата внесения записи	10.02.2005
164 Событие, с которым связано внесение записи	Внесение в ЕГРЮЛ сведений о регистрации юридического лица в качестве страхователя в исполнительном органе Фонда социального страхования Российской Федерации
165 Наименование регистрирующего органа, в котором внесена запись	Инспекция Федеральной налоговой службы по г.Архангельску

5	
166 Государственный регистрационный номер записи	2052901077876
167 Дата внесения записи	02.03.2005
168 Событие, с которым связано внесение записи	Внесение в ЕГРЮЛ сведений о предоставлении лицензии
169 Наименование регистрирующего органа, в котором внесена запись	Инспекция Федеральной налоговой службы по г.Архангельску

Выписка из ЕГРЮЛ
12.01.2016 2:25

ОГРН 1042900047850

Страница 6 из 30

170	Государственный регистрационный номер записи	2052901067239
171	Дата внесения записи	17.05.2005
172	Событие, с которым связано внесение записи	Внесение в ЕГРЮЛ сведений о регистрации юридического лица в качестве страхователя в территориальном фонде обязательного медицинского страхования
173	Наименование регистрирующего органа, в котором внесена запись	Инспекция Федеральной налоговой службы по г.Архангельску

174	Государственный регистрационный номер записи	2052901140521
175	Дата внесения записи	15.09.2005
176	Событие, с которым связано внесение записи	Внесение изменений в сведения о юридическом лице, содержащиеся в ЕГРЮЛ, не связанных с внесением изменений в учредительные документы, на основании заявления
177	Наименование регистрирующего органа, в котором внесена запись	Инспекция Федеральной налоговой службы по г.Архангельску

Сведения о заявителях при данном виде регистрации

178	Вид заявителя	Руководитель постоянно действующего исполнительного органа
<i>Данные заявителя, физического лица</i>		
179	Фамилия	КУДРЯШОВ
180	Имя	ЯН
181	Отчество	ВАЛЕРЬЕВИЧ
182	Идентификационный номер налогоплательщика (ИНН)	292700220752

Сведения о документах, представленных для внесения данной записи в Единый государственный реестр юридических лиц

183	Наименование документа	1	ЗАЯВЛЕНИЕ О ВНЕСЕНИИ В ЕДИНЫЙ ГОСУДАРСТВЕННЫЙ РЕЕСТР ЮРИДИЧЕСКИХ ЛИЦ ИЗМЕНЕНИЙ В СВЕДЕНИЯ О ЮРИДИЧЕСКОМ ЛИЦЕ, НЕ СВЯЗАННЫХ С ВНЕСЕНИЕМ ИЗМЕНЕНИЙ В УЧРЕДИТЕЛЬНЫЕ ДОКУМЕНТЫ
184	Номер документа		3560
185	Дата документа		12.09.2005
186	Документы представлены		на бумажном носителе
187	Наименование документа	2	
188	Номер документа		ПРИКАЗ 155-ЛС
189	Дата документа		01.09.2005
190	Документы представлены		на бумажном носителе

Сведения о выданных свидетельствах, подтверждающих внесение данной записи в Единый государственный реестр юридических лиц

191	Серия свидетельства	29
192	Номер свидетельства	001113895
193	Дата выдачи	15.09.2005
194	Наименование регистрирующего органа	Инспекция Федеральной налоговой службы по г.Архангельску
195	Статус	Действующее свидетельство

196	Государственный регистрационный номер записи	2062901003064
197	Дата внесения записи	31.01.2008

198	Событие, с которым связано внесение записи	Внесение в ЕГРЮЛ сведений о реорганизации юридического лица в форме присоединения к нему другого юридического лица
199	Наименование регистрирующего органа, в котором внесена запись	Инспекция Федеральной налоговой службы по г.Архангельску

Сведения о заявителях при данном виде регистрации

200	Вид заявителя	Руководитель постоянно действующего исполнительного органа
<i>Данные заявителя, физического лица</i>		
201	Фамилия	КАРПОВ
202	Имя	ВЛАДИМИР
203	Отчество	ВАЛЕРЬЕВИЧ
204	Идентификационный номер налогоплательщика (ИНН)	292600271552

Сведения о документах, представленных для внесения данной записи в Единый государственный реестр юридических лиц

205	Наименование документа	1	ЗАЯВЛЕНИЕ О ВНЕСЕНИИ ЗАПИСИ О ПРЕКРАЩЕНИИ ДЕЯТЕЛЬНОСТИ ПРИСОЕДИНЯЕМОГО ЮРИДИЧЕСКОГО ЛИЦА
206	Номер документа		303
207	Дата документа		27.01.2008
208	Документы представлены		на бумажном носителе
209	Наименование документа	2	РЕШЕНИЕ О РЕОРГАНИЗАЦИИ ЮРИДИЧЕСКОГО ЛИЦА
210	Номер документа		758P
211	Дата документа		29.07.2005
212	Документы представлены		на бумажном носителе
213	Наименование документа	3	ПЕРЕДАТОЧНЫЙ АКТ
214	Номер документа		НЕТ
215	Дата документа		30.12.2005
216	Документы представлены		на бумажном носителе
217	Наименование документа	4	ПРИКАЗ
218	Номер документа		100-ОД
219	Дата документа		19.08.2005
220	Документы представлены		на бумажном носителе
221	Наименование документа	5	РЕЕСТР КРЕДИТОРОВ
222	Номер документа		НЕТ
223	Дата документа		01.09.2005
224	Документы представлены		на бумажном носителе
225	Наименование документа	6	СООБЩЕНИЕ О РЕОРГАНИЗАЦИИ В ЖУРНАЛЕ "ВЕСТНИК ГОСУДАРСТВЕННОЙ РЕГИСТРАЦИИ"
226	Номер документа		3
227	Дата документа		25.01.2008
228	Документы представлены		на бумажном носителе

Сведения о выданных свидетельствах, подтверждающих внесение данной записи в Единый государственный реестр юридических лиц

229	Серия свидетельства	29
230	Номер свидетельства	001641209
231	Дата выдачи	31.01.2008
232	Наименование регистрирующего органа	Инспекция Федеральной налоговой службы по

234	Государственный регистрационный номер записи	2062901078084
235	Дата внесения записи	24.05.2006
236	Событие, с которым связано внесение записи	Внесение изменений в сведения о юридическом лице, содержащиеся в ЕГРЮЛ, связанных с внесением изменений в учредительные документы, на основании заявления
237	Наименование регистрирующего органа, в котором внесена запись	Инспекция Федеральной налоговой службы по г.Архангельску

Сведения о заявителях при данном виде регистрации

238	Вид заявителя	Руководитель постоянно действующего исполнительного органа
<i>Данные заявителя, физического лица</i>		
239	Фамилия	КУДРЯШОВ
240	Имя	ЯН
241	Отчество	ВАЛЕРЬЕВИЧ
242	Идентификационный номер налогоплательщика (ИНН)	292700220752

Сведения о документах, представленных для внесения данной записи в Единый государственный реестр юридических лиц

1		
243	Наименование документа	ЗАЯВЛЕНИЕ О ГОСУДАРСТВЕННОЙ РЕГИСТРАЦИИ ИЗМЕНЕНИЙ, ВНОСИМЫХ В УЧРЕДИТЕЛЬНЫЕ ДОКУМЕНТЫ ЮРИДИЧЕСКОГО ЛИЦА
244	Номер документа	2637
245	Дата документа	18.05.2006
246	Документы представлены	на бумажном носителе
2		
247	Наименование документа	ИЗМЕНЕНИЯ В УСТАВ
248	Номер документа	Б/Н
249	Дата документа	15.05.2006
250	Документы представлены	на бумажном носителе
3		
251	Наименование документа	ПРИКАЗ
252	Номер документа	45-ОД
253	Дата документа	15.05.2006
254	Документы представлены	на бумажном носителе
4		
255	Наименование документа	ПЛАТЕЖНОЕ ПОРУЧЕНИЕ
256	Номер документа	172
257	Дата документа	17.05.2006
258	Документы представлены	на бумажном носителе

Сведения о выданных свидетельствах, подтверждающих внесение данной записи в Единый государственный реестр юридических лиц

259	Серия свидетельства	29
260	Номер свидетельства	001644251
261	Дата выдачи	24.05.2006
262	Наименование регистрирующего органа	Инспекция Федеральной налоговой службы по г.Архангельску
263	Статус	Действующее свидетельство

10

Выписка из ЕГРЮЛ
12.01.2016 2:25

ОГРН 1042900047850

Страница 9 из 30



266	Событие, с которым связано внесение записи	лицо, содержащий внесенным изменениям в учредительные документы, на основании заявления
267	Наименование регистрирующего органа, в котором внесена запись	Инспекция Федеральной налоговой службы по г.Архангельску

Сведения о заявителях при данном виде регистрации

268	Вид заявителя	Руководитель постоянно действующего исполнительного органа
<i>Данные заявителя, физического лица</i>		
269	Фамилия	УСТИНОВ
270	Имя	ВАЛЕРИЙ
271	Отчество	ВАЛЕНТИНОВИЧ
272	Идентификационный номер налогоплательщика (ИНН)	292600023447

Сведения о документах, представленных для внесения данной записи в Единый государственный реестр юридических лиц

1		
273	Наименование документа	ЗАЯВЛЕНИЕ О ВНЕСЕНИИ В ЕДИНЫЙ ГОСУДАРСТВЕННЫЙ РЕЕСТР ЮРИДИЧЕСКИХ ЛИЦ ИЗМЕНЕНИЙ В СВЕДЕНИЯ О ЮРИДИЧЕСКОМ ЛИЦЕ, НЕ СВЯЗАННЫХ С ВНЕСЕНИЕМ ИЗМЕНЕНИЙ В УЧРЕДИТЕЛЬНЫЕ ДОКУМЕНТЫ
274	Номер документа	3195А
275	Дата документа	05.07.2007
276	Документы представлены	на бумажном носителе
2		
277	Наименование документа	ПРИКАЗ
278	Номер документа	06-ПС
279	Дата документа	01.06.2007
280	Документы представлены	на бумажном носителе

Сведения о выданных свидетельствах, подтверждающих внесение данной записи в Единый государственный реестр юридических лиц

281	Серия свидетельства	29
282	Номер свидетельства	001434644
283	Дата выдачи	11.07.2007
284	Наименование регистрирующего органа	Инспекция Федеральной налоговой службы по г.Архангельску
285	Статус	Действующее свидетельство

11

286	Государственный регистрационный номер записи	2072901123108
287	Дата внесения записи	03.09.2007
288	Событие, с которым связано внесение записи	Внесение изменений в сведения о юридическом лице, содержащиеся в ЕГРЮЛ, связанных с внесением изменений в учредительные документы, на основании заявления
289	Наименование регистрирующего органа, в котором внесена запись	Инспекция Федеральной налоговой службы по г.Архангельску

Сведения о заявителях при данном виде регистрации

290	Вид заявителя	Руководитель постоянно действующего исполнительного органа
<i>Данные заявителя, физического лица</i>		

Выписка из ЕГРЮЛ
12.01.2016 2:25

ОГРН 1042900047850

Страница 10 из 30

353	Документы представлены	на бумажном носителе
4		
354	Наименование документа	ПЛАТЕЖНОЕ ПОРУЧЕНИЕ
355	Дата документа	04.08.2009
356	Документы представлены	на бумажном носителе

Сведения о выданных свидетельствах, подтверждающих внесение данной записи в Единый государственный реестр юридических лиц

357	Серия свидетельства	29
358	Номер свидетельства	001798744
359	Дата выдачи	28.01.2009
360	Наименование регистрирующего органа	Инспекция Федеральной налоговой службы по г.Архангельску
361	Статус	Действующее свидетельство

14

362	Государственный регистрационный номер записи	2092901125645
363	Дата внесения записи	04.08.2009
364	Событие, с которым связано внесение записи	Внесение изменений в сведения о юридическом лице, содержащиеся в ЕГРЮЛ, не связанных с внесением изменений в учредительные документы, на основании заявления
365	Наименование регистрирующего органа, в котором внесена запись	Инспекция Федеральной налоговой службы по г.Архангельску

Сведения о заявителях при данном виде регистрации

366	Вид заявителя	Руководитель постоянно действующего исполнительного органа
<i>Данные заявителя, физического лица</i>		
367	Фамилия	КОШУГИН
368	Имя	ОЛЕГ
369	Отчество	ВЛАДИМИРОВИЧ
370	Идентификационный номер налогоплательщика (ИНН)	292700172379

Сведения о документах, представленных для внесения данной записи в Единый государственный реестр юридических лиц

1		
371	Наименование документа	ЗАЯВЛЕНИЕ О ВНЕСЕНИИ В ЕДИНЫЙ ГОСУДАРСТВЕННЫЙ РЕЕСТР ЮРИДИЧЕСКИХ ЛИЦ ИЗМЕНЕНИЙ В СВЕДЕНИЯ О ЮРИДИЧЕСКОМ ЛИЦЕ, НЕ СВЯЗАННЫХ С ВНЕСЕНИЕМ ИЗМЕНЕНИЙ В УЧРЕДИТЕЛЬНЫЕ ДОКУМЕНТЫ
372	Номер документа	3997
373	Документы представлены	на бумажном носителе
2		
374	Наименование документа	ПРИКАЗ
375	Дата документа	15.07.2009
376	Документы представлены	на бумажном носителе
3		
377	Наименование документа	ПРИКАЗ
378	Дата документа	08.07.2009
379	Документы представлены	на бумажном носителе

Сведения о выданных свидетельствах, подтверждающих внесение данной записи в Единый государственный реестр юридических лиц

Выписка из ЕГРЮЛ
12.01.2016 2:25

ОГРН 1042900047850

Страница 13 из 30



382	Дата выдачи	24.08.2011
383	Наименование регистрирующего органа	Инспекция Федеральной налоговой службы по г.Архангельску
384	Статус	Действующее свидетельство

15

385	Государственный регистрационный номер записи	2102901095084
386	Дата внесения записи	22.06.2010
387	Событие, с которым связано внесение записи	Внесение изменений в сведения о юридическом лице, содержащиеся в ЕГРЮЛ, не связанных с внесением изменений в учредительные документы, на основании заявления
388	Наименование регистрирующего органа, в котором внесена запись	Инспекция Федеральной налоговой службы по г.Архангельску

Сведения о заявителях при данном виде регистрации

389	Вид заявителя	Руководитель постоянно действующего исполнительного органа
<i>Данные заявителя, физического лица</i>		
390	Фамилия	ГРИГОРЬЕВ
391	Имя	ПЕТР
392	Отчество	АЛЕКСАНДРОВИЧ
393	Идентификационный номер налогоплательщика (ИНН)	233501062985

Сведения о документах, представленных для внесения данной записи в Единый государственный реестр юридических лиц

1		
394	Наименование документа	ЗАЯВЛЕНИЕ О ВНЕСЕНИИ В ЕДИНЫЙ ГОСУДАРСТВЕННЫЙ РЕЕСТР ЮРИДИЧЕСКИХ ЛИЦ ИЗМЕНЕНИЙ В СВЕДЕНИЯ О ЮРИДИЧЕСКОМ ЛИЦЕ, НЕ СВЯЗАННЫХ С ВНЕСЕНИЕМ ИЗМЕНЕНИЙ В УЧРЕДИТЕЛЬНЫЕ ДОКУМЕНТЫ
395	Номер документа	3760
396	Документы представлены	на бумажном носителе
2		
397	Наименование документа	ПРИКАЗ
398	Дата документа	04.06.2010
399	Документы представлены	на бумажном носителе

Сведения о выданных свидетельствах, подтверждающих внесение данной записи в Единый государственный реестр юридических лиц

400	Серия свидетельства	29
401	Номер свидетельства	001900724
402	Дата выдачи	22.08.2010
403	Наименование регистрирующего органа	Инспекция Федеральной налоговой службы по г.Архангельску
404	Статус	Действующее свидетельство

16

405	Государственный регистрационный номер записи	2102901138195
406	Дата внесения записи	24.09.2010
407	Событие, с которым связано внесение записи	Внесение изменений в сведения о юридическом лице, содержащиеся в ЕГРЮЛ, не связанных с внесением изменений в учредительные документы, на основании заявления
408	Наименование регистрирующего органа, в котором	Инспекция Федеральной налоговой службы по

Выписка из ЕГРЮЛ
12.01.2016 2:25

ОГРН 1042900047850

Страница 14 из 30

Внесена запись	г. Архангельску
----------------	-----------------

Сведения о заявителях при данном виде регистрации

409 Вид заявителя	Руководитель постоянно действующего исполнительного органа
<i>Данные заявителя, физического лица</i>	
410 Фамилия	ГРИГОРЬЕВ
411 Имя	ПЕТР
412 Отчество	АЛЕКСАНДРОВИЧ
413 Идентификационный номер налогоплательщика (ИНН)	233501062985

Сведения о документах, представленных для внесения данной записи в Единый государственный реестр юридических лиц

414 Наименование документа	ЗАЯВЛЕНИЕ О ВНЕСЕНИИ В ЕДИНЫЙ ГОСУДАРСТВЕННЫЙ РЕЕСТР ЮРИДИЧЕСКИХ ЛИЦ ИЗМЕНЕНИЙ В СВЕДЕНИЯ О ЮРИДИЧЕСКОМ ЛИЦЕ, НЕ СВЯЗАННЫХ С ВНЕСЕНИЕМ ИЗМЕНЕНИЙ В УЧРЕДИТЕЛЬНЫЕ ДОКУМЕНТЫ
415 Номер документа	5633
416 Документы представлены	на бумажном носителе

Сведения о выданных свидетельствах, подтверждающих внесение данной записи в Единый государственный реестр юридических лиц

417 Серия свидетельства	29
418 Номер свидетельства	001931535
419 Дата выдачи	24.09.2010
420 Наименование регистрирующего органа	Инспекция Федеральной налоговой службы по г. Архангельску
421 Статус	Действующее свидетельство

17

422 Государственный регистрационный номер записи	2102901161658
423 Дата внесения записи	13.11.2010
424 Событие, с которым связано внесение записи	Внесение изменений в сведения о юридическом лице, содержащиеся в ЕГРЮЛ, не связанных с внесением изменений в учредительные документы, на основании заявления
425 Наименование регистрирующего органа, в котором внесена запись	Инспекция Федеральной налоговой службы по г. Архангельску

Сведения о заявителях при данном виде регистрации

426 Вид заявителя	Руководитель постоянно действующего исполнительного органа
<i>Данные заявителя, физического лица</i>	
427 Фамилия	ПАЛЬЧИКОВ
428 Имя	ОЛЕГ
429 Отчество	ВЛАДИМИРОВИЧ

Сведения о документах, представленных для внесения данной записи в Единый государственный реестр юридических лиц

430 Наименование документа	ЗАЯВЛЕНИЕ О ВНЕСЕНИИ В ЕДИНЫЙ ГОСУДАРСТВЕННЫЙ РЕЕСТР ЮРИДИЧЕСКИХ ЛИЦ ИЗМЕНЕНИЙ В СВЕДЕНИЯ О ЮРИДИЧЕСКОМ ЛИЦЕ, НЕ СВЯЗАННЫХ С ВНЕСЕНИЕМ ИЗМЕНЕНИЙ В УЧРЕДИТЕЛЬНЫЕ ДОКУМЕНТЫ
431 Номер документа	6721
432 Документы представлены	на бумажном носителе

Сведения о выданных свидетельствах, подтверждающих внесение данной записи в Единый государственный реестр юридических лиц

433 Серия свидетельства	29
434 Номер свидетельства	001934458
435 Дата выдачи	13.11.2010
436 Наименование регистрирующего органа	Инспекция Федеральной налоговой службы по г. Архангельску
437 Статус	Действующее свидетельство

18

438 Государственный регистрационный номер записи	2102901184824
439 Дата внесения записи	26.12.2010
440 Событие, с которым связано внесение записи	Внесение изменений в сведения о юридическом лице, содержащиеся в ЕГРЮЛ, связанных с внесением изменений в учредительные документы, на основании заявления
441 Наименование регистрирующего органа, в котором внесена запись	Инспекция Федеральной налоговой службы по г. Архангельску

Сведения о заявителях при данном виде регистрации

442 Вид заявителя	Руководитель постоянно действующего исполнительного органа
<i>Данные заявителя, физического лица</i>	
443 Фамилия	ПАЛЬЧИКОВ
444 Имя	ОЛЕГ
445 Отчество	ВЛАДИМИРОВИЧ
446 Идентификационный номер налогоплательщика (ИНН)	231200182234

Сведения о документах, представленных для внесения данной записи в Единый государственный реестр юридических лиц

447 Наименование документа	ЗАЯВЛЕНИЕ О ГОСУДАРСТВЕННОЙ РЕГИСТРАЦИИ ИЗМЕНЕНИЙ, ВНОСИМЫХ В УЧРЕДИТЕЛЬНЫЕ ДОКУМЕНТЫ ЮРИДИЧЕСКОГО ЛИЦА
448 Номер документа	7702
449 Документы представлены	на бумажном носителе

2

450 Наименование документа	УСТАВ
451 Дата документа	14.12.2010
452 Документы представлены	на бумажном носителе
453 Наименование документа	РАСПОРЯЖЕНИЕ
454 Дата документа	14.12.2010
455 Документы представлены	на бумажном носителе

4

456 Наименование документа	КВИТАНЦИЯ
457 Дата документа	17.12.2010
458 Документы представлены	на бумажном носителе

Сведения о выданных свидетельствах, подтверждающих внесение данной записи в Единый государственный реестр юридических лиц

459 Серия свидетельства	29
460 Номер свидетельства	001937516
461 Дата выдачи	28.12.2010
462 Наименование регистрирующего органа	Инспекция Федеральной налоговой службы по г. Архангельску
463 Статус	Действующее свидетельство



19

464	Государственный регистрационный номер записи	2112901031769
465	Дата внесения записи	21.03.2011
466	Событие, с которым связано внесение записи	Внесение изменений в сведения о юридическом лице, содержащиеся в ЕГРЮЛ, связанных с внесением изменений в учредительные документы, на основании заявления
467	Наименование регистрирующего органа, в котором внесена запись	Инспекция Федеральной налоговой службы по г.Архангельску

Сведения о заявителях при данном виде регистрации

468	Вид заявителя	Лицо, действующее на основании полномочия
	<i>Данные заявителя, физического лица</i>	
469	Фамилия	РОШЕНКО
470	Имя	АЛЕКСЕЙ
471	Отчество	АНАТОЛЬЕВИЧ
472	Идентификационный номер налогоплательщика (ИНН)	230803049488

Сведения о документах, представленных для внесения данной записи в Единый государственный реестр юридических лиц

1		
473	Наименование документа	ЗАЯВЛЕНИЕ О ГОСУДАРСТВЕННОЙ РЕГИСТРАЦИИ ИЗМЕНЕНИЙ, ВНОСИМЫХ В УЧРЕДИТЕЛЬНЫЕ ДОКУМЕНТЫ ЮРИДИЧЕСКОГО ЛИЦА
474	Номер документа	1194
475	Документы представлены	на бумажном носителе
2		
476	Наименование документа	ИЗМЕНЕНИЯ В УСТАВ
477	Дата документа	05.03.2011
478	Документы представлены	на бумажном носителе
3		
479	Наименование документа	РАСПОРЯЖЕНИЕ
480	Дата документа	05.03.2011
481	Документы представлены	на бумажном носителе
4		
482	Наименование документа	ПРИКАЗ
483	Дата документа	03.03.2011
484	Документы представлены	на бумажном носителе

Сведения о выданных свидетельствах, подтверждающих внесение данной записи в Единый государственный реестр юридических лиц

485	Серия свидетельства	29
486	Номер свидетельства	001938994
487	Дата выдачи	21.03.2011
488	Наименование регистрирующего органа	Инспекция Федеральной налоговой службы по г.Архангельску
489	Статус	Действующее свидетельство

20

490	Государственный регистрационный номер записи	2112901067420
491	Дата внесения записи	15.06.2011
492	Событие, с которым связано внесение записи	Внесение изменений в сведения о юридическом лице, содержащиеся в ЕГРЮЛ, не связанных с внесением изменений в учредительные документы, на основании заявления
493	Наименование регистрирующего органа, в котором	Инспекция Федеральной налоговой службы по

Выписка из ЕГРЮЛ
12.01.2016 2:25

ОГРН 1042900047850

Страница 17 из 30

внесена запись | Архангельску

Сведения о заявителях при данном виде регистрации

494	Вид заявителя	Руководитель постоянно действующего исполнительного органа
	<i>Данные заявителя, физического лица</i>	
495	Фамилия	РОШЕНКО
496	Имя	АЛЕКСЕЙ
497	Отчество	АНАТОЛЬЕВИЧ

Сведения о документах, представленных для внесения данной записи в Единый государственный реестр юридических лиц

1		
498	Наименование документа	ЗАЯВЛЕНИЕ О ВНЕСЕНИИ В ЕДИНЫЙ ГОСУДАРСТВЕННЫЙ РЕЕСТР ЮРИДИЧЕСКИХ ЛИЦ ИЗМЕНЕНИЙ В СВЕДЕНИЯ О ЮРИДИЧЕСКОМ ЛИЦЕ, НЕ СВЯЗАННЫХ С ВНЕСЕНИЕМ ИЗМЕНЕНИЙ В УЧРЕДИТЕЛЬНЫЕ ДОКУМЕНТЫ
499	Номер документа	3420
500	Документы представлены	на бумажном носителе
2		
501	Наименование документа	ПРИКАЗ
502	Дата документа	03.05.2011
503	Документы представлены	на бумажном носителе

Сведения о выданных свидетельствах, подтверждающих внесение данной записи в Единый государственный реестр юридических лиц

504	Серия свидетельства	29
505	Номер свидетельства	001986138
506	Дата выдачи	15.06.2011
507	Наименование регистрирующего органа	Инспекция Федеральной налоговой службы по г.Архангельску
508	Статус	Действующее свидетельство

21

509	Государственный регистрационный номер записи	2112901090267
510	Дата внесения записи	17.08.2011
511	Событие, с которым связано внесение записи	Внесение изменений в сведения о юридическом лице, содержащиеся в ЕГРЮЛ, не связанных с внесением изменений в учредительные документы, на основании заявления
512	Наименование регистрирующего органа, в котором внесена запись	Инспекция Федеральной налоговой службы по г.Архангельску

Сведения о заявителях при данном виде регистрации

513	Вид заявителя	Руководитель постоянно действующего исполнительного органа
	<i>Данные заявителя, физического лица</i>	
514	Фамилия	ШУЛЬГИН
515	Имя	СЕРГЕЙ
516	Отчество	МИНОВИЧ
517	Идентификационный номер налогоплательщика (ИНН)	29020787707

Сведения о документах, представленных для внесения данной записи в Единый государственный реестр юридических лиц

1		
518	Наименование документа	ЗАЯВЛЕНИЕ О ВНЕСЕНИИ В ЕДИНЫЙ ГОСУДАРСТВЕННЫЙ РЕЕСТР ЮРИДИЧЕСКИХ ЛИЦ

Выписка из ЕГРЮЛ
12.01.2016 2:25

ОГРН 1042900047850

Страница 18 из 30

	лице, содержащиеся в ЕГРЮЛ, не связанных с внесением изменений в учредительные документы, на основании заявления
578	Наименование регистрирующего органа, в котором внесена запись Инспекция Федеральной налоговой службы по г.Архангельску

Сведения о заявителях при данном виде регистрации

579	Вид заявителя Руководитель постоянно действующего исполнительного органа <i>Данные заявителя, физического лица</i>
580	Фамилия ШУЛЬГИН
581	Имя СЕРГЕЙ
582	Отчество МИНОВИЧ
583	Идентификационный номер налогоплательщика (ИНН) 29020787707

Сведения о документах, представленных для внесения данной записи в Единый государственный реестр юридических лиц

	1	ЗАЯВЛЕНИЕ О ВНЕСЕНИИ В ЕДИНЫЙ ГОСУДАРСТВЕННЫЙ РЕЕСТР ЮРИДИЧЕСКИХ ЛИЦ ИЗМЕНЕНИЙ В СВЕДЕНИЯ О ЮРИДИЧЕСКОМ ЛИЦЕ, НЕ СВЯЗАННЫХ С ВНЕСЕНИЕМ ИЗМЕНЕНИЙ В УЧРЕДИТЕЛЬНЫЕ ДОКУМЕНТЫ
584	Наименование документа	
585	Номер документа	1122
586	Документы представлены	на бумажном носителе
	2	
587	Наименование документа	РАСПОРЯЖЕНИЕ
588	Дата документа	29.02.2012
589	Документы представлены	на бумажном носителе

Сведения о выданных свидетельствах, подтверждающих внесение данной записи в Единый государственный реестр юридических лиц

590	Серия свидетельства	29
591	Номер свидетельства	002025921
592	Дата выдачи	15.03.2012
593	Наименование регистрирующего органа	Инспекция Федеральной налоговой службы по г. Архангельску
594	Статус	Действующее свидетельство

25

595	Государственный регистрационный номер записи	2122901061292
596	Дата внесения записи	16.05.2012
597	Событие, с которым связано внесение записи	Внесение изменений в сведения о юридическом лице, содержащиеся в ЕГРЮЛ, не связанных с внесением изменений в учредительные документы, на основании заявления
598	Наименование регистрирующего органа, в котором внесена запись	Инспекция Федеральной налоговой службы по г.Архангельску

Сведения о заявителях при данном виде регистрации

599	Вид заявителя Руководитель постоянно действующего исполнительного органа <i>Данные заявителя, физического лица</i>
600	Фамилия МЕНЬКИН
601	Имя АЛЕКСАНДР
602	Отчество БЕНИАМИНОВИЧ
603	Идентификационный номер налогоплательщика (ИНН) 290102732398

Сведения о документах, представленных для внесения данной записи в Единый государственный реестр юридических лиц

	1	ЗАЯВЛЕНИЕ О ВНЕСЕНИИ В ЕДИНЫЙ ГОСУДАРСТВЕННЫЙ РЕЕСТР ЮРИДИЧЕСКИХ ЛИЦ ИЗМЕНЕНИЙ В СВЕДЕНИЯ О ЮРИДИЧЕСКОМ ЛИЦЕ, НЕ СВЯЗАННЫХ С ВНЕСЕНИЕМ ИЗМЕНЕНИЙ В УЧРЕДИТЕЛЬНЫЕ ДОКУМЕНТЫ
604	Наименование документа	
605	Номер документа	2314
606	Документы представлены	на бумажном носителе
	2	
607	Наименование документа	РАСПОРЯЖЕНИЕ
608	Дата документа	04.05.2012
609	Документы представлены	на бумажном носителе

Сведения о выданных свидетельствах, подтверждающих внесение данной записи в Единый государственный реестр юридических лиц

610	Серия свидетельства	29
611	Номер свидетельства	002044016
612	Дата выдачи	16.05.2012
613	Наименование регистрирующего органа	Инспекция Федеральной налоговой службы по г.Архангельску
614	Статус	Действующее свидетельство

26

615	Государственный регистрационный номер записи	2122901102619
616	Дата внесения записи	01.06.2012
617	Событие, с которым связано внесение записи	Внесение изменений в сведения о юридическом лице, содержащиеся в ЕГРЮЛ, связанных с внесением изменений в учредительные документы, на основании заявления
618	Наименование регистрирующего органа, в котором внесена запись	Инспекция Федеральной налоговой службы по г. Архангельску

Сведения о заявителях при данном виде регистрации

619	Вид заявителя Руководитель постоянно действующего исполнительного органа <i>Данные заявителя, физического лица</i>
620	Фамилия МЕНЬКИН
621	Имя АЛЕКСАНДР
622	Отчество БЕНИАМИНОВИЧ
623	Идентификационный номер налогоплательщика (ИНН) 290102732398

Сведения о документах, представленных для внесения данной записи в Единый государственный реестр юридических лиц

	1	ЗАЯВЛЕНИЕ О ГОСУДАРСТВЕННОЙ РЕГИСТРАЦИИ ИЗМЕНЕНИЙ, ВНОСИМЫХ В УЧРЕДИТЕЛЬНЫЕ ДОКУМЕНТЫ ЮРИДИЧЕСКОГО ЛИЦА
624	Наименование документа	
625	Номер документа	3928
626	Документы представлены	на бумажном носителе
	2	
627	Наименование документа	ИЗМЕНЕНИЯ В УСТАВ
628	Дата документа	16.07.2012
629	Документы представлены	на бумажном носителе
	3	

630	Наименование документа	РАСПОРЯЖЕНИЕ
631	Дата документа	18.07.2012
632	Документы представлены	на бумажном носителе
4		
633	Наименование документа	ПЛАТЕЖНОЕ ПОРУЧЕНИЕ
634	Дата документа	20.07.2012
635	Документы представлены	на бумажном носителе

Сведения о выданных свидетельствах, подтверждающих внесение данной записи в Единый государственный реестр юридических лиц

636	Серия свидетельств	29
637	Номер свидетельства	002033642
638	Дата выдачи	01.08.2012
639	Наименование регистрирующего органа	Инспекция Федеральной налоговой службы по г. Архангельску
640	Статус	Действующее свидетельство

27

641	Государственный регистрационный номер записи	2122901141152
642	Дата внесения записи	19.10.2012
643	Событие, с которым связано внесение записи	Внесение изменений в сведения о юридическом лице, содержащиеся в ЕГРЮЛ, связанных с внесением изменений в учредительные документы, на основании заявления
644	Наименование регистрирующего органа, в котором внесена запись	Инспекция Федеральной налоговой службы по г. Архангельску

Сведения о заявителях при данном виде регистрации

645	Вид заявителя	Руководитель постоянно действующего исполнительного органа
<i>Данные заявителя, физического лица</i>		
646	Фамилия	МЕНЬКИН
647	Имя	АЛЕКСАНДР
648	Отчество	ВЕНИАМИНОВИЧ
649	Идентификационный номер налогоплательщика (ИНН)	290102732398

Сведения о документах, представленных для внесения данной записи в Единый государственный реестр юридических лиц

1		
660	Наименование документа	ЗАЯВЛЕНИЕ О ГОСУДАРСТВЕННОЙ РЕГИСТРАЦИИ ИЗМЕНЕНИЙ, ВНОСИМЫХ В УЧРЕДИТЕЛЬНЫЕ ДОКУМЕНТЫ ЮРИДИЧЕСКОГО ЛИЦА
651	Номер документа	5207
652	Документы представлены	на бумажном носителе
2		
653	Наименование документа	ИЗМЕНЕНИЯ В УСТАВ
654	Дата документа	02.10.2012
655	Документы представлены	на бумажном носителе
3		
656	Наименование документа	РАСПОРЯЖЕНИЕ
657	Дата документа	02.10.2012
658	Документы представлены	на бумажном носителе
4		
659	Наименование документа	ПЛАТЕЖНОЕ ПОРУЧЕНИЕ
660	Дата документа	05.10.2012
661	Документы представлены	на бумажном носителе

Сведения о выданных свидетельствах, подтверждающих внесение данной записи в Единый государственный реестр юридических лиц

662	Серия свидетельств	29
663	Номер свидетельства	002040543
664	Дата выдачи	19.10.2012
665	Наименование регистрирующего органа	Инспекция Федеральной налоговой службы по г. Архангельску
666	Статус	Действующее свидетельство

28

667	Государственный регистрационный номер записи	2122901146531
668	Дата внесения записи	01.11.2012
669	Событие, с которым связано внесение записи	Внесение изменений в сведения о юридическом лице, содержащиеся в ЕГРЮЛ, не связанных с внесением изменений в учредительные документы, на основании заявления
670	Наименование регистрирующего органа, в котором внесена запись	Инспекция Федеральной налоговой службы по г. Архангельску

Сведения о заявителях при данном виде регистрации

671	Вид заявителя	Руководитель постоянно действующего исполнительного органа
<i>Данные заявителя, физического лица</i>		
672	Фамилия	СЫТЕНКО
673	Имя	МИХАИЛ
674	Отчество	ВАЛЕРЬЕВИЧ
675	Идентификационный номер налогоплательщика (ИНН)	293407180187

Сведения о документах, представленных для внесения данной записи в Единый государственный реестр юридических лиц

1		
676	Наименование документа	ЗАЯВЛЕНИЕ О ВНЕСЕНИИ В ЕДИНЫЙ ГОСУДАРСТВЕННЫЙ РЕЕСТР ЮРИДИЧЕСКИХ ЛИЦ ИЗМЕНЕНИЙ В СВЕДЕНИЯ О ЮРИДИЧЕСКОМ ЛИЦЕ, НЕ СВЯЗАННЫХ С ВНЕСЕНИЕМ ИЗМЕНЕНИЙ В УЧРЕДИТЕЛЬНЫЕ ДОКУМЕНТЫ
677	Номер документа	5431
678	Дата документа	25.10.2012
679	Документы представлены	на бумажном носителе
2		
680	Наименование документа	РАСПОРЯЖЕНИЕ
681	Дата документа	22.10.2012
682	Документы представлены	на бумажном носителе

Сведения о выданных свидетельствах, подтверждающих внесение данной записи в Единый государственный реестр юридических лиц

683	Серия свидетельств	29
684	Номер свидетельства	002050185
685	Дата выдачи	01.11.2012
686	Наименование регистрирующего органа	Инспекция Федеральной налоговой службы по г. Архангельску
687	Статус	Действующее свидетельство

29

688	Государственный регистрационный номер записи	2122901047981
689	Дата внесения записи	15.04.2013
690	Событие, с которым связано внесение записи	Внесение изменений в сведения о юридическом лице, содержащиеся в ЕГРЮЛ, не связанных с

		внесением изменений в учредительные документы, на основании заявления
691	Наименование регистрирующего органа, в котором внесена запись	Инспекция Федеральной налоговой службы по г.Архангельску

Сведения о заявителях при данном виде регистрации

692	Вид заявителя	Руководитель постоянно действующего исполнительного органа
<i>Данные заявителя, физического лица</i>		
693	Фамилия	МЕНЬКИН
694	Имя	АЛЕКСАНДР
695	Отчество	ВЕНИАМИНОВИЧ
696	Идентификационный номер налогоплательщика (ИНН)	290102732398

Сведения о документах, представленных для внесения данной записи в Единый государственный реестр юридических лиц

1		
697	Наименование документа	ЗАЯВЛЕНИЕ О ВНЕСЕНИИ В ЕДИНЫЙ ГОСУДАРСТВЕННЫЙ РЕЕСТР ЮРИДИЧЕСКИХ ЛИЦ ИЗМЕНЕНИЙ В СВЕДЕНИЯ О ЮРИДИЧЕСКОМ ЛИЦЕ, НЕ СВЯЗАННЫХ С ВНЕСЕНИЕМ ИЗМЕНЕНИЙ В УЧРЕДИТЕЛЬНЫЕ ДОКУМЕНТЫ
698	Номер документа	1461
699	Документы представлены	на бумажном носителе
2		
700	Наименование документа	РАСПОРЯЖЕНИЕ
701	Дата документа	03.04.2013
702	Документы представлены	на бумажном носителе

Сведения о выданных свидетельствах, подтверждающих внесение данной записи в Единый государственный реестр юридических лиц

703	Серия свидетельства	29
704	Номер свидетельства	002060123
705	Дата выдачи	15.04.2013
706	Наименование регистрирующего органа	Инспекция Федеральной налоговой службы по г.Архангельску
707	Статус	Действующее свидетельство

30

708	Государственный регистрационный номер записи	2132901086507
709	Дата внесения записи	17.06.2013
710	Событие, с которым связано внесение записи	Внесение изменений в сведения о юридическом лице, содержащиеся в ЕГРЮЛ, не связанных с внесением изменений в учредительные документы, на основании заявления
711	Наименование регистрирующего органа, в котором внесена запись	Инспекция Федеральной налоговой службы по г.Архангельску

Сведения о заявителях при данном виде регистрации

712	Вид заявителя	Руководитель постоянно действующего исполнительного органа
<i>Данные заявителя, физического лица</i>		
713	Фамилия	АНИКИН
714	Имя	АЛЕКСАНДР
715	Отчество	АЛЕКСАНДРОВИЧ
716	Идентификационный номер налогоплательщика (ИНН)	501206954207

Сведения о документах, представленных для внесения данной записи в Единый государственный реестр юридических лиц

1		
717	Наименование документа	ЗАЯВЛЕНИЕ О ВНЕСЕНИИ В ЕДИНЫЙ ГОСУДАРСТВЕННЫЙ РЕЕСТР ЮРИДИЧЕСКИХ ЛИЦ ИЗМЕНЕНИЙ В СВЕДЕНИЯ О ЮРИДИЧЕСКОМ ЛИЦЕ, НЕ СВЯЗАННЫХ С ВНЕСЕНИЕМ ИЗМЕНЕНИЙ В УЧРЕДИТЕЛЬНЫЕ ДОКУМЕНТЫ
718	Номер документа	2446
719	Документы представлены	на бумажном носителе
2		
720	Наименование документа	РАСПОРЯЖЕНИЕ
721	Дата документа	04.03.2013
722	Документы представлены	на бумажном носителе

Сведения о выданных свидетельствах, подтверждающих внесение данной записи в Единый государственный реестр юридических лиц

723	Серия свидетельства	29
724	Номер свидетельства	002063121
725	Дата выдачи	17.06.2013
726	Наименование регистрирующего органа	Инспекция Федеральной налоговой службы по г.Архангельску
727	Статус	Действующее свидетельство

31

728	Государственный регистрационный номер записи	2132901121945
729	Дата внесения записи	15.11.2013
730	Событие, с которым связано внесение записи	Внесение изменений в сведения о юридическом лице, содержащиеся в ЕГРЮЛ, связанных с внесением изменений в учредительные документы, на основании заявления
731	Наименование регистрирующего органа, в котором внесена запись	Инспекция Федеральной налоговой службы по г.Архангельску

Сведения о заявителях при данном виде регистрации

732	Вид заявителя	Руководитель постоянно действующего исполнительного органа
<i>Данные заявителя, физического лица</i>		
733	Фамилия	АНИКИН
734	Имя	АЛЕКСАНДР
735	Отчество	АЛЕКСАНДРОВИЧ
736	Идентификационный номер налогоплательщика (ИНН)	501206954207

Сведения о документах, представленных для внесения данной записи в Единый государственный реестр юридических лиц

1		
737	Наименование документа	ЗАЯВЛЕНИЕ О ГОСУДАРСТВЕННОЙ РЕГИСТРАЦИИ ИЗМЕНЕНИЙ, ВНОСИМЫХ В УЧРЕДИТЕЛЬНЫЕ ДОКУМЕНТЫ ЮРИДИЧЕСКОГО ЛИЦА
738	Номер документа	4715
739	Документы представлены	на бумажном носителе
2		
740	Наименование документа	РАСПОРЯЖЕНИЕ
741	Дата документа	05.09.2013
742	Документы представлены	на бумажном носителе
3		
743	Наименование документа	ПЛАТЕЖНОЕ ПОРУЧЕНИЕ

744	Дата документа	17.09.2013
745	Документы представлены	на бумажном носителе
4		
746	Наименование документа	УСТАВ
747	Дата документа	05.09.2013
748	Документы представлены	на бумажном носителе
5		
749	Наименование документа	ДОВЕРЕННОСТЬ
750	Дата документа	10.09.2013
751	Документы представлены	на бумажном носителе

32

752	Государственный регистрационный номер записи	2132901125861
753	Дата внесения записи	28.11.2013
754	Событие, с которым связано внесение записи	Внесение изменений в сведения о юридическом лице, содержащиеся в ЕГРЮЛ, не связанных с внесением изменений в учредительные документы, на основании заявления
755	Наименование регистрирующего органа, в котором внесена запись	Инспекция Федеральной налоговой службы по г.Архангельску

Сведения о заявителях при данном виде регистрации

756	Вид заявителя	Руководитель постоянно действующего исполнительного органа
<i>Данные заявителя, физического лица</i>		
757	Фамилия	АНИКИН
758	Имя	АЛЕКСАНДР
759	Отчество	АЛЕКСАНДРОВИЧ
760	Идентификационный номер налогоплательщика (ИНН)	501206954207

Сведения о документах, представленных для внесения данной записи в Единый государственный реестр юридических лиц

1		
761	Наименование документа	ЗАЯВЛЕНИЕ О ВНЕСЕНИИ В ЕДИНЫЙ ГОСУДАРСТВЕННЫЙ РЕЕСТР ЮРИДИЧЕСКИХ ЛИЦ ИЗМЕНЕНИЙ В СВЕДЕНИЯ О ЮРИДИЧЕСКОМ ЛИЦЕ, НЕ СВЯЗАННЫХ С ВНЕСЕНИЕМ ИЗМЕНЕНИЙ В УЧРЕДИТЕЛЬНЫЕ ДОКУМЕНТЫ
762	Номер документа	4910
763	Документы представлены	на бумажном носителе
2		
764	Наименование документа	РАСПОРЯЖЕНИЕ
765	Дата документа	18.11.2013
766	Документы представлены	на бумажном носителе
3		
767	Наименование документа	ДОВЕРЕННОСТЬ
768	Дата документа	20.11.2013
769	Документы представлены	на бумажном носителе

33

770	Государственный регистрационный номер записи	2142901139478
771	Дата внесения записи	11.08.2014
772	Событие, с которым связано внесение записи	Внесение изменений в сведения о юридическом лице, содержащиеся в ЕГРЮЛ, не связанных с внесением изменений в учредительные документы, на основании заявления
773	Наименование регистрирующего органа, в котором внесена запись	Инспекция Федеральной налоговой службы по г.Архангельску

Выписка из ЕГРЮЛ
12.01.2016 2:25

ОГРН 1042900047850

Страница 27 из 30

Сведения о заявителях при данном виде регистрации

774	Вид заявителя	Руководитель постоянно действующего исполнительного органа
<i>Данные заявителя, физического лица</i>		
775	Фамилия	АНИКИН
776	Имя	АЛЕКСАНДР
777	Отчество	АЛЕКСАНДРОВИЧ
778	Идентификационный номер налогоплательщика (ИНН)	501206954207

Сведения о документах, представленных для внесения данной записи в Единый государственный реестр юридических лиц

1		
779	Наименование документа	ЗАЯВЛЕНИЕ О ВНЕСЕНИИ В ЕДИНЫЙ ГОСУДАРСТВЕННЫЙ РЕЕСТР ЮРИДИЧЕСКИХ ЛИЦ ИЗМЕНЕНИЙ В СВЕДЕНИЯ О ЮРИДИЧЕСКОМ ЛИЦЕ, НЕ СВЯЗАННЫХ С ВНЕСЕНИЕМ ИЗМЕНЕНИЙ В УЧРЕДИТЕЛЬНЫЕ ДОКУМЕНТЫ
780	Номер документа	3259
781	Документы представлены	на бумажном носителе
2		
782	Наименование документа	РАСПОРЯЖЕНИЕ
783	Дата документа	28.07.2014
784	Документы представлены	на бумажном носителе

34

785	Государственный регистрационный номер записи	2142901148588
786	Дата внесения записи	11.09.2014
787	Событие, с которым связано внесение записи	Внесение изменений в сведения о юридическом лице, содержащиеся в ЕГРЮЛ, не связанных с внесением изменений в учредительные документы, на основании заявления
788	Наименование регистрирующего органа, в котором внесена запись	Инспекция Федеральной налоговой службы по г.Архангельску

Сведения о заявителях при данном виде регистрации

789	Вид заявителя	Руководитель постоянно действующего исполнительного органа
<i>Данные заявителя, физического лица</i>		
790	Фамилия	МЕНЬКИН
791	Имя	АЛЕКСАНДР
792	Отчество	ВЕНИАМИНОВИЧ
793	Идентификационный номер налогоплательщика (ИНН)	290102732398

Сведения о документах, представленных для внесения данной записи в Единый государственный реестр юридических лиц

1		
794	Наименование документа	ЗАЯВЛЕНИЕ О ВНЕСЕНИИ В ЕДИНЫЙ ГОСУДАРСТВЕННЫЙ РЕЕСТР ЮРИДИЧЕСКИХ ЛИЦ ИЗМЕНЕНИЙ В СВЕДЕНИЯ О ЮРИДИЧЕСКОМ ЛИЦЕ, НЕ СВЯЗАННЫХ С ВНЕСЕНИЕМ ИЗМЕНЕНИЙ В УЧРЕДИТЕЛЬНЫЕ ДОКУМЕНТЫ
795	Номер документа	3693
796	Документы представлены	на бумажном носителе

35

797	Государственный регистрационный номер записи	2152901041335
798	Дата внесения записи	20.02.2015

Выписка из ЕГРЮЛ
12.01.2016 2:25

ОГРН 1042900047850

Страница 28 из 30

799	Событие, с которым связано внесение записи	Внесение изменений в сведения о юридическом лице, содержащиеся в ЕГРЮЛ, не связанных с внесением изменений в учредительные документы, на основании заявления
800	Наименование регистрирующего органа, в котором внесена запись	Инспекция Федеральной налоговой службы по г. Архангельску

Сведения о заявителях при данном виде регистрации		
801	Вид заявителя	Руководитель постоянно действующего исполнительного органа
Данные заявителя, физического лица		
802	Фамилия	ПОЛЕЖАЕВ
803	Имя	ВЛАДИМИР
804	Отчество	ГЕННАДЬЕВИЧ
805	Идентификационный номер налогоплательщика (ИНН)	290125113901

Сведения о документах, представленных для внесения данной записи в Единый государственный реестр юридических лиц

1		
806	Наименование документа	Р14001 ЗАЯВЛЕНИЕ ОБ ИЗМ. СВЕДЕНИИ, НЕ СВЯЗАННЫХ С ИЗМ. УЧРЕД. ДОКУМЕНТОВ (п.2.1)
807	Номер документа	443А
808	Дата документа	13.02.2015
809	Документы представлены	на бумажном носителе
2		
810	Наименование документа	РАСПОРЯЖЕНИЕ
811	Номер документа	г.р
812	Дата документа	30.01.2015
813	Документы представлены	на бумажном носителе

36		
814	Государственный регистрационный номер записи	2162901050664
815	Дата внесения записи	11.01.2016
816	Событие, с которым связано внесение записи	Внесение изменений в сведения о юридическом лице, содержащиеся в ЕГРЮЛ, связанных с внесением изменений в учредительные документы, на основании заявления
817	Наименование регистрирующего органа, в котором внесена запись	Инспекция Федеральной налоговой службы по г. Архангельску

Сведения о заявителях при данном виде регистрации		
818	Вид заявителя	Руководитель постоянно действующего исполнительного органа
Данные заявителя, физического лица		
819	Фамилия	ПОЛЕЖАЕВ
820	Имя	ВЛАДИМИР
821	Отчество	ГЕННАДЬЕВИЧ
822	Идентификационный номер налогоплательщика (ИНН)	290125113901

Сведения о документах, представленных для внесения данной записи в Единый государственный реестр юридических лиц

1		
823	Наименование документа	Р13001 ЗАЯВЛЕНИЕ ОБ ИЗМЕНЕНИЯХ, ВНОСИМЫХ В УЧРЕД. ДОКУМЕНТЫ
824	Номер документа	6781А
825	Дата документа	25.12.2015
826	Документы представлены	на бумажном носителе

Выписка из ЕГРЮЛ
12.01.2016 2:25



ОГРН 1042900047850

Страница 29 из 30

2		
827	Наименование документа	РАСПОРЯЖЕНИЕ
828	Номер документа	106-Р
829	Дата документа	17.12.2015
830	Документы представлены	на бумажном носителе
3		
831	Наименование документа	УСТАВ
832	Номер документа	6/Н
833	Дата документа	17.12.2015
834	Документы представлены	на бумажном носителе
4		
835	Наименование документа	ДОКУМЕНТ ОБ ОПЛАТЕ ГОСУДАРСТВЕННОЙ ПОШЛИНЫ
836	Номер документа	846583
837	Дата документа	16.12.2015
838	Документы представлены	на бумажном носителе

Сведения о записях, которыми внесены изменения в Единый государственный реестр юридических лиц по решениям регистрирующих органов

1		
839	Государственный регистрационный номер записи	2072901086489
840	Дата внесения записи	15.06.2007
841	Событие, с которым связано внесение записи	Внесение изменений в сведения, включенные в ЕГРЮЛ на основании представленных юридическим лицом документов, в связи с ошибками, допущенными регистрирующим органом
842	Наименование регистрирующего органа, в котором внесена запись	Инспекция Федеральной налоговой службы по г. Архангельску
843	Номер записи, в которую внесены исправления	1042900047850
2		
844	Государственный регистрационный номер записи	2092901010365
845	Дата внесения записи	28.01.2009
846	Событие, с которым связано внесение записи	Внесение в ЕГРЮЛ сведений о повторной выдаче свидетельства
847	Наименование регистрирующего органа, в котором внесена запись	Инспекция Федеральной налоговой службы по г. Архангельску

Выписка сформирована по состоянию на 12.01.2016
Инспекция Федеральной налоговой службы по г. Архангельску

Должность ответственного лица
Начальник отдела регистрации
Зайцева Людмила Сергеевна
(ФИО)



Выписка из ЕГРЮЛ
12.01.2016 2:25

ОГРН 1042900047850

Страница 30 из 30